

thermomix⁺ Vacuum Pump



User manual / Gebrauchsanleitung /
Manual de instrucciones / Manuel
d'utilisation / Instrukcja obsługi / 使
用说明书 / 使用説明書 / Návod k
použití / Kullanım kılavuzu

EN DE ES FR PL ZHS ZHT CZ
TR • V02 • 0723

VORWERK

English	3
Deutsch.....	16
Español	30
Français	44
Polski	58
Chinese (simplified)	72
Chinese (traditional)	83
Česky.....	94
Türkçe	107

Contents

1	Before you start	4
1.1	Storing of product documentation	4
2	Product overview	4
3	Intended use	5
4	For your safety	5
4.1	Hazards and safety instructions	5
4.2	Classification of safety warning messages.....	8
4.3	Obligations of the user	8
5	Function indicator	9
6	Operation.....	10
6.1	Charging.....	10
6.2	Important information about vacuum-sealing.....	11
6.3	Vacuum-sealing	12
7	Maintenance	13
7.1	Cleaning the vacuum pump.....	13
7.2	Cleaning the silicone base	13
8	Troubleshooting.....	13
9	Disposal of the device	15
10	Technical data	15
11	Customer Care.....	15
12	Manufacturer	15
13	Importer.....	15

1 Before you start

Congratulations on the purchase of your new Thermomix® device.

- Read the instruction manual carefully before using the device for the first time.

1.1 Storing of product documentation

- Retain this instruction manual for future reference. It is an important part of the appliance and must be kept with it if you pass it on to someone else.

2 Product overview

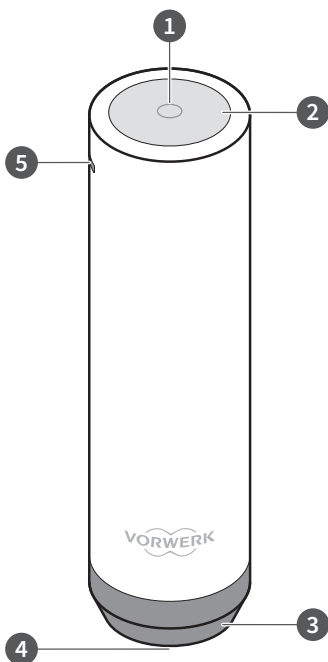

1	Indicator light
2	ON/OFF button
3	Silicone base
4	Air outlet
5	USB port

3 Intended use

Use the device and accessories only for their intended purpose in order to minimise risks to you and other people and to minimise damage to the device or to other property and equipment.

The Vorwerk Vacuum Pump is solely for household and domestic use. It is intended for vacuum-sealing food and is best used in combination with Vorwerk vacuum containers or vacuum bags. The use of this product for anything other than its intended purpose is not permitted.

The device is not intended to be used by children under 8 years of age. Cleaning and user maintenance should not be carried out by children under 8 years of age. This device is not intended to be used by persons (including children aged 8 years and above) with reduced physical, sensory or mental capabilities or lack of experience and knowledge unless they are supervised by a person responsible for their safety, or have been given instruction from this person concerning the safe use of the device and understand the hazards involved.

Children must not be allowed to play with the device or the chargers (including the cable and plug).

Cleaning and user maintenance must not be carried out by children aged 8 years and above without supervision.

4 For your safety

4.1 Hazards and safety instructions



WARNING

Fire hazard.

If incorrect repairs are performed on the device or accompanying mains adapter, it could result in fire.

- Never attempt to repair the device yourself.

Fire hazard.

The device may start to burn if it is exposed to heat or not used as intended.

- This cordless device must never be put onto an open fire or heated by an external heat source.
- Do not use the device if it has been dropped on the floor and shows visible signs of damage or fails to operate correctly.

Fire hazard.

If the device or battery are accidentally triggered or activated when in transit, this could cause a build-up of heat, which could lead to a fire.

- Secure the device so that it cannot switch on.
- Only transport the device with a working but discharged battery.

Fire hazard.

The use of an incompatible charger can result in fire.

- Only use a charger that complies with the limits on voltage, current and current type specified on the type plate.

Risk of contact with dangerous substances.

Leaked electrolyte from batteries and rechargeable batteries can cause injuries.

- Do not touch leaked electrolytes or electrolyte residues from leaking batteries or rechargeable batteries without skin or eye protection.
- Leaking electrolytes must not come into contact with skin, eyes or mucous membranes.
- In case of accidental contact, immediately wash your hands and flush the eyes or mucous membranes with plenty of clean water.
- If irritation persists or the electrolyte has come into contact with the eyes or mucous membranes, seek medical advice.
- Clothing and textiles that have come into contact with leaked electrolyte or electrolyte residues must be thoroughly washed immediately or disposed of.
- Leaked electrolyte, electrolyte residues as well as leaking batteries and rechargeable batteries are flammable. Keep them away from fire and heat.



CAUTION

Risk of injury due to negative pressure.

Suctioning the skin or hair can cause injury.

- Handle the vacuum pump with care and make sure that the suctioning surface on the vacuum pump does not come into contact with parts of the body.



NOTICE

en

Risk of damage to the device.

Moisture inside the device can damage it.

- Never pour water over the device.
- Do not hold the device under running water.
- Never immerse the device in water or other liquids.
- Never clean your device with water or damp cleaning agents.
- Do not store the device outdoors.
- Store the device so that it is protected from moisture.

Risk of damage to the device.

The vacuum pump can get damaged as a result of drawing in liquids or powders.

- Make sure that the vacuum-sealing area on containers remains free of liquids.
- When sealing bags, make sure that no liquid enters the vacuum-sealing area on the bag.
- Do not use the vacuum pump on containers or bags that have powdered contents.

Risk of damage from improper use.

Improper use of the device may damage it.

- The device is only suitable for indoor use.
- Do not leave the device unattended while it is running, and switch it off after every use.

Risk of damage to the battery.

Incorrect use of the battery could damage it.

- Do not attempt to remove the battery and replace it with other batteries.
- Fully charge the device at least every three months to prevent deep discharge, which can damage the battery.

Risk of damage to the battery!

Extreme heat or cold shortens the charge time and/or can cause damage to the battery.

- Do not expose the device to fire, heat or direct sunlight.
- Do not leave the device near a heat source (oven, heater or hot radiator).
- Use and charge the device at temperatures between 5 °C and 35 °C.
- Store the device at temperatures between 5 °C and 35 °C.

4.2 Classification of safety warning messages

The safety warning messages in this manual are highlighted by safety symbols and signal words. The symbol and signal word indicate the severity of the potential hazard.

Classification of safety warning messages

The safety warning messages that precede each action are shown as follows:

WARNING



Type and source of hazard

Explanation of type and source of hazard/ consequences

- Measures to prevent hazard

Meaning of signal words

WARNING	Risk of death or serious injury if hazard is not avoided.
CAUTION	Risk of minor injury if hazard is not avoided.
NOTICE	Material damage if hazard is not avoided.

Meaning of safety symbols



Safety warning message indicating the severity of the potential hazard



Reference to material damage

4.3 Obligations of the user

To ensure that your device and the Vorwerk accessories operate correctly, please follow the guidelines below:

1. Follow the instructions in the manual and all accompanying documentation.
2. Keep the manual in a place where it can be easily accessed, should you need to refer to it.
3. Ensure that any damage to the device is repaired without delay by the manufacturer.

5 Function indicator

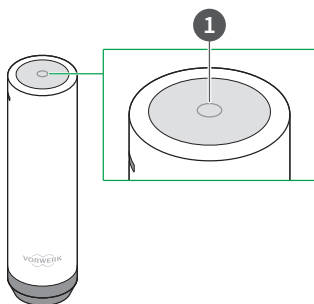

Indicator light (1)	Status
Colour gradient	Vacuum pump in operation.
Lights up twice	Vacuum pump needs recharging.
Red	Charging in progress.
Green	Vacuum pump is fully charged.

6 Operation

6.1 Charging

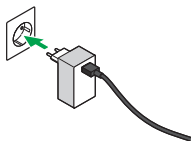
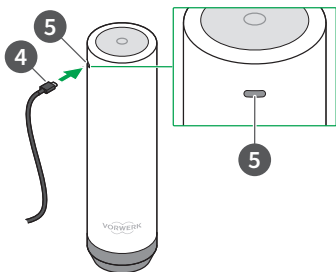
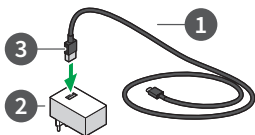

1. Charge the vacuum pump fully before first use.
2. Make sure that the vacuum pump is always switched off before charging.
3. Connect the charging cable (1) to the mains charging plug (2). To do this, plug the USB 2.0 connector (3) into the mains charging plug (2). Only use a compatible charger. Check the information on the type plate of the vacuum pump and charger.
4. Plug the smaller USB-C connector (4) on the charging cable into the designated port (5) at the top of the vacuum pump.
5. Then, plug the mains charging plug into the power socket. While charging, the control light lights up red. When the pump is fully charged, the control light lights up green. It takes 2 to 5 hours to fully charge the pump.

6.2 Important information about vacuum-sealing

Preparation

1. Clean the vacuum container before first use.
2. Make sure that the seals and the edge of the vacuum container are clean and dry before every use.

When using vacuum containers

1. Do not overfill the vacuum container.
2. Always leave 1–2 cm free around the edge.
3. Make sure that the food inside the vacuum container does not come into contact with the valve on the inside of the lid.

When using vacuum bags

1. Make sure that the opening of the bag is completely clean and dry.
2. Make sure that the valve inside the bag does not come into contact with the contents.
3. Make sure that the pump does not take in any liquid (e.g. water, oil, meat juices) or powder. If you notice that liquid has been absorbed, stop the sealing process.

6.3 Vacuum-sealing

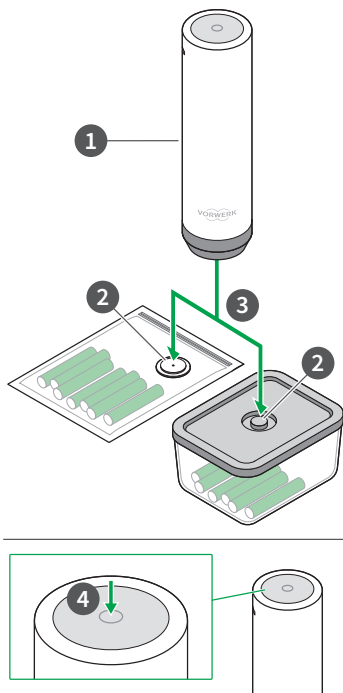

The length of time required for vacuum-sealing depends on the size and fill level of the container or bag. If it is smaller or contains more, the sealing process will be quicker.

1. Make sure that the receptacle (container or vacuum bag) that you wish to vacuum-seal is completely and securely closed.
2. Make sure that the valve is clean and dry.
3. Place the vacuum pump (1) onto the valve (2) and press it down gently (3).
4. Press the ON/OFF button (4).
⇒ *The pump extracts the air and stops automatically when the vacuum pressure has reached the right level.*
5. You can manually cancel the sealing process at any time by pressing the ON/OFF button (4).
6. When the sealing process is complete, carefully remove the vacuum pump from the valve.

7 Maintenance

7.1 Cleaning the vacuum pump

1. Only use a dry or slightly damp cloth to clean the housing of the vacuum pump.
2. Do not put any part of the pump in the dishwasher.

7.2 Cleaning the silicone base

- To clean the silicone base, carefully pull it down and away from the housing of the vacuum pump, and clean it with water and washing-up detergent.

8 Troubleshooting

WARNING



Risk of fire or electric shock!

If repairs to the device and the corresponding power supply unit are not carried out correctly, it could result in fire or electric shock.

- Never attempt to repair the device yourself.
- Repairs to electrical devices may only be carried out by a Vorwerk customer service centre, a workshop authorised by Vorwerk or a person with similar qualifications in order to avoid hazards.

If your device is not working properly, it could be due to one of the following reasons:

Fault	Possible cause and rectification:
The device will not switch on.	<p>The battery may be empty.</p> <ul style="list-style-type: none"> – Charge the device [▶ 10]. <p>The ON/OFF button may not have been pressed correctly.</p> <ul style="list-style-type: none"> – Press the ON/OFF button again. <p>If the fault cannot be rectified, please contact Vorwerk customer service [▶ 15].</p>
The device stops during the sealing process.	<p>Liquid may have been taken in.</p> <ul style="list-style-type: none"> – Do not under any circumstances turn the device upside down. – Gently shake the device to allow the liquid to drain away.

Fault	Possible cause and rectification:
The device is not charging.	<ul style="list-style-type: none"> - Place it on the silicone base to allow any additional liquid to drain away if necessary. - Make sure that the device is completely dry. - Now test whether the device will switch on again. If not, repeat the process.
The device suddenly stops vacuuming although the sealing process is not complete.	<ul style="list-style-type: none"> - Make sure that the charging cable is correctly connected and that the mains charger is correctly plugged in [▶ 10]. - Make sure that the charging cable is fully inserted in the charging port on the device. - Only use the original charging cable. <p>If the fault cannot be rectified, please contact Vorwerk customer service [▶ 15].</p> <p>Should it not be possible to create a vacuum, the device has a time-controlled switch-off function.</p> <ul style="list-style-type: none"> - Check the container or bag for any leaks. - Check the air outlet on the device to see whether it is blocked by debris.
The device does not automatically stop vacuum-sealing or does not create a vacuum.	<p>All components may not be correctly sealed or cleaned.</p> <ul style="list-style-type: none"> - Make sure that they are not dirty or wet. - Make sure that the lid on the vacuum container or seal on the vacuum bag is firmly closed. <p>The vacuum pump may be sitting too loosely.</p> <ul style="list-style-type: none"> - During the sealing process, lightly press the vacuum pump into the ring around the valve to create a tight seal between the pump and valve. <p>If the fault cannot be rectified, please contact Vorwerk customer service [▶ 15].</p>

If the faults cannot be rectified, please contact Vorwerk customer service [▶ 15].

9 Disposal of the device



This symbol means: old electrical and electronic appliances may not be disposed of in household waste. You can take used electrical appliances to a municipal collection point free of charge.

10 Technical data

Vorwerk Vacuum Pump

Safety symbols



Housing	ABS thermoplastic
Weight	180g
Dimensions	43mm × 43mm × 150mm
Vacuum generated	≥ -40kPa
Permissible mains charger	DC 5 V 2 A USB 2.0 Protection class 2
Battery	Lithium-ion battery
Charge time	approx. 2h at 2A
Battery capacity	500 mAh

11 Customer Care

<https://thermomix.vorwerk.com/your-country/worldwide>

12 Manufacturer

Agentur Suko GmbH
 Obere Holzstr. 35a
 D-42653 Solingen,
 Germany

13 Importer

Vorwerk UK Limited
 Ashurst Manor, Church Lane, Ascot, Berkshire,
 SL5 7DD, UK

Inhaltsverzeichnis

1	Vor dem Start.....	17
1.1	Aufbewahrung der Unterlagen	17
2	Produktübersicht	17
3	Bestimmungsgemäße Verwendung	18
4	Zu Ihrer Sicherheit.....	18
4.1	Gefahren und Sicherheitshinweise.....	18
4.2	Aufbau der Warnhinweise	21
4.3	Pflichten des Nutzers	22
5	Funktionsanzeige	22
6	Bedienung.....	23
6.1	Aufladen.....	23
6.2	Wichtige Hinweise zum Vakuumieren	24
6.3	Vakuumieren.....	25
7	Wartung.....	26
7.1	Reinigen der Vakuumpumpe	26
7.2	Reinigen des Silikon Aufsatzes	26
8	Störungen beheben.....	26
9	Entsorgung des Geräts	28
10	Technische Daten	28
11	Kundenservice	28
12	Hersteller	29
13	Importeur.....	29

1 Vor dem Start

Herzlichen Glückwunsch zu Ihrem neuen Thermomix® Gerät.

- Lesen Sie die Gebrauchsanleitung aufmerksam durch, bevor Sie das Gerät zum ersten Mal benutzen.

1.1 Aufbewahrung der Unterlagen

- Bewahren Sie die Gebrauchsanleitung für die zukünftige Nutzung auf. Sie ist ein wichtiger Bestandteil des Geräts und muss ihm beiliegen, wenn Sie es anderen Personen überlassen.

2 Produktübersicht

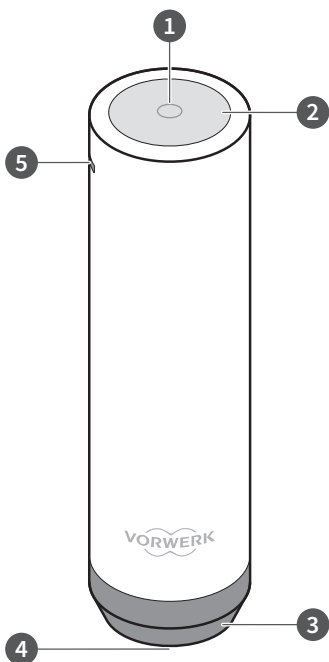

1	Kontrollleuchte	4	Luftauslass
2	EIN-/AUS-Taste	5	USB-Anschluss
3	Silikonaufsatz		

3 Bestimmungsgemäße Verwendung

Verwenden Sie das Gerät und das Zubehör nur sach- und bestimmungsgemäß, um Gefahren für sich selbst oder Dritte sowie Schäden am Gerät und an anderen Sachwerten zu minimieren.

Nutzen Sie Ihre Vorwerk Vakuumpumpe ausschließlich für den Haushalts- und Hausgebrauch. Sie ist für das Vakuumieren von Lebensmitteln bestimmt und insbesondere in Kombination mit den Vorwerk Vakuumbehältern oder Vakuumbeuteln zu verwenden. Eine anderweitige Verwendung als die bestimmungsgemäße Verwendung ist nicht zulässig.

Für die Nutzung, Reinigung und Benutzer-Wartung durch Kinder unter 8 Jahren ist das Gerät nicht bestimmt. Dieses Gerät ist nicht dafür bestimmt, durch Personen (einschließlich Kindern ab 8 Jahren) mit eingeschränkten physischen, sensorischen oder geistigen Fähigkeiten oder mangels Erfahrung und mangels Wissen benutzt zu werden, es sei denn, sie werden durch eine für ihre Sicherheit zuständige Person beaufsichtigt oder wurden von dieser bezüglich des sicheren Gebrauchs des Geräts unterwiesen und haben die daraus resultierenden Gefahren verstanden.

Kinder dürfen nicht mit dem Gerät oder den Lademöglichkeiten (inkl. Leitung und Ladestecker) spielen.

Reinigung und Benutzer-Wartung dürfen nicht von Kindern ab 8 Jahren ohne Beaufsichtigung durchgeführt werden.

4 Zu Ihrer Sicherheit

4.1 Gefahren und Sicherheitshinweise



WARNUNG

Brandgefahr!

Eine nicht fachgerecht durchgeführte Reparatur des Geräts und des zugehörigen Netzteils kann zu Brand führen.

- Führen Sie Reparaturen an Ihrem Gerät nie eigenständig aus.

Brandgefahr!

Das Gerät kann anfangen zu brennen, wenn Sie es Hitze aussetzen oder nicht bestimmungsgemäß verwenden.

- Das Akkugerät darf niemals in offenes Feuer gelegt bzw. durch eine externe Wärmequelle erhitzt werden.
- Betreiben Sie das Gerät nicht weiter, wenn es zu Boden gefallen ist und sichtbare Beschädigungen oder Betriebsstörungen aufweist.

Brandgefahr!

Durch eine unbeabsichtigte Auslösung oder Aktivierung des Geräts oder des Akkus während des Transports kann es zu einer Hitzeentwicklung bis hin zu einem Brand kommen.

- Sichern Sie das Gerät gegen Einschalten.
- Versenden Sie das Gerät nur mit einem funktionierenden, aber entladenen Akku.

Brandgefahr!

Die Verwendung eines ungeeigneten Ladegeräts kann zu einem Brand führen.

- Verwenden Sie ausschließlich ein Ladegerät, das die auf dem Typenschild angegebenen Grenzen zu Spannung und Stromstärke sowie Stromart einhält.

Gefahr durch Kontakt mit Gefahrstoffen!

Ausgelaufener Elektrolyt von Akkus oder Batterien kann zu Verletzungen führen.

- Fassen Sie ausgelaufene Elektrolyten sowie Elektrolytreste bspw. an ausgelaufenen Akkus oder Batterien nicht ohne Haut- und Augenschutz an.
- Ausgelaufener Elektrolyt darf nicht mit Haut, Augen und Schleimhäuten in Berührung gebracht werden.
- Waschen Sie sich bei versehentlichem Kontakt die Hände und spülen Sie die Augen oder Schleimhäute unmittelbar mit reichlich klarem Wasser aus.
- Wenn Sie weiterhin Beschwerden haben oder der Elektrolyt mit Augen oder Schleimhäuten in Kontakt kam, suchen Sie einen Arzt auf.
- Waschen Sie Kleidung und Textilien, die mit ausgelaufenen Elektrolyten oder Elektrolytresten in Kontakt gekommen sind, unmittelbar gründlich aus oder entsorgen Sie diese.
- Ausgelaufener Elektrolyt, Elektrolytreste sowie die ausgelaufenen Akkus oder Batterien sind entflammbar. Halten Sie diese von Feuer und Hitze fern.



VORSICHT

Verletzungsgefahr durch Unterdruck!

Das Ansaugen von Haut oder Haar kann zu Verletzungen führen.

- Handhaben Sie die Vakuumpumpe vorsichtig und vermeiden Sie Kontakt von Körperteilen mit der Absaugseite der Vakuumpumpe.



HINWEIS

Beschädigungsgefahr des Geräts!

Feuchtigkeit im Inneren des Geräts kann dieses beschädigen.

- Schütten Sie niemals Wasser über das Gerät.
- Halten Sie das Gerät nicht unter fließendes Wasser.
- Tauchen Sie das Gerät niemals in Wasser oder andere Flüssigkeiten.
- Reinigen Sie Ihr Gerät niemals mit Wasser oder feuchten Reinigern.
- Lagern Sie das Gerät nicht im Freien.
- Bewahren Sie das Gerät vor Feuchtigkeit geschützt auf.

Beschädigungsgefahr des Geräts!

Durch Ansaugen von Flüssigkeiten oder Pulvern kann die Vakuumpumpe Schaden nehmen.

- Achten Sie darauf, dass der Absaugbereich von Behältern frei von Flüssigkeiten bleibt.
- Achten Sie während des Absaugens der Beutel darauf, dass keine Flüssigkeit in den Absaugbereich des Beutels kommt.
- Verwenden Sie die Vakuumpumpe nicht bei Behältern oder Beuteln, die pulverige Inhalte haben.

Beschädigungsgefahr durch unsachgemäßen Gebrauch!

Der unsachgemäße Gebrauch des Geräts kann zu Beschädigungen am Gerät führen.

- Das Gerät eignet sich ausschließlich für die Verwendung in Innenräumen.
- Lassen Sie das Gerät nicht unbeaufsichtigt laufen und schalten Sie es nach jedem Gebrauch wieder aus.

Gefahr der Beschädigung der Akkus!

Eine fehlerhafte Verwendung des Akkus kann zu einer Beschädigung des Akkus führen.

- Versuchen Sie nicht den Akku auszubauen und durch andere zu ersetzen.
- Laden Sie das Gerät mindestens alle drei Monate vollständig auf, um eine Tiefenentladung und somit eine Schädigung der Akkus zu verhindern.

Gefahr der Beschädigung des Akkus!

Extreme Hitze oder Kälte verkürzen die Ladedauer und/oder können einen Schaden an den Akkus verursachen.

- Setzen Sie das Gerät weder Feuer, Hitze noch direkter Sonneneinstrahlung aus.
- Stellen Sie das Gerät nicht in der Nähe einer Hitzequelle (Herd, Heizgerät oder heiße Heizkörper) auf.
- Laden und benutzen Sie das Gerät bei Temperaturen zwischen 5 °C und 35 °C.
- Bewahren Sie das Gerät im Temperaturbereich zwischen 5 °C und 35 °C auf.

de

4.2 Aufbau der Warnhinweise

Die Warnhinweise in dieser Anleitung sind mit Sicherheitssymbolen und Signalwörtern hervorgehoben. Das Symbol und das Signalwort geben Ihnen einen Hinweis auf die Schwere der Gefahr.

Aufbau der Warnhinweise

Die Warnhinweise, die jeder Handlung vorangestellt sind, werden folgendermaßen dargestellt:

WARNUNG



Art und Quelle der Gefahr

Erläuterung zur Art und Quelle der Gefahr/ Folgen

- Maßnahmen zur Abwendung der Gefahr

Bedeutung der Signalworte

WARNUNG	Lebensgefahr oder Gefahr schwerer Körperverletzung, wenn diese Gefährdung nicht vermieden wird.
VORSICHT	Gefahr leichter Körperverletzung, wenn diese Gefährdung nicht vermieden wird.
HINWEIS	Sachschaden, wenn diese Gefährdung nicht vermieden wird.

Bedeutung der Sicherheitssymbole



Warnhinweis mit Hinweis auf die Schwere der Gefahr



4.3 Pflichten des Nutzers

Um eine einwandfreie Funktion des Geräts und des Vorwerk Zubehörs zu gewährleisten, beachten Sie Folgendes:

1. Beachten Sie die Gebrauchsanleitung und alle zugehörigen Dokumente.
2. Bewahren Sie die Anleitung an einem Ort auf, wo Sie sie bei Bedarf leicht wiederfinden.
3. Lassen Sie Schäden am Gerät umgehend vom Hersteller beheben.

5 Funktionsanzeige

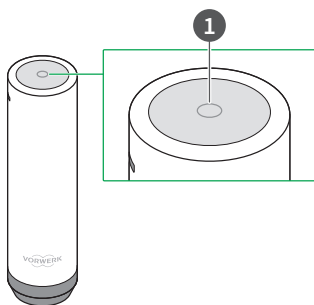

Kontrollleuchte (1)	Status
bunter Farbverlauf	Vakuumpumpe in Betrieb.
leuchtet zweimal auf	Vakuumpumpe muss aufgeladen werden.
rot	Ladevorgang läuft.
grün	Vakuumpumpe ist vollständig geladen.

6 Bedienung

6.1 Aufladen

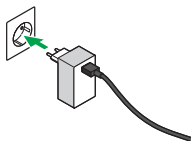
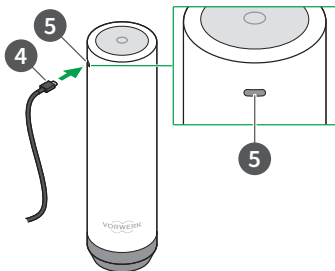
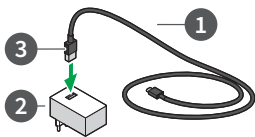

1. Laden Sie die Vakuumpumpe vor der ersten Inbetriebnahme vollständig auf.
2. Vergewissern Sie sich vor jedem Aufladen, dass die Vakuumpumpe ausgeschaltet ist.
3. Verbinden Sie das Ladekabel (1) mit dem Netzladestecker (2). Stecken Sie dazu den USB-2.0-Anschluss (3) in den Netzladestecker (2). Verwenden Sie ausschließlich ein geeignetes Ladegerät. Prüfen Sie dazu die Angaben auf dem Typenschild der Vakuumpumpe und des Ladegeräts.
4. Stecken Sie den kleineren USB-C-Stecker (4) des Ladekabels in die entsprechende Buchse (5) oberhalb der Vakuumpumpe.
5. Stecken Sie anschließend den Netzladestecker in die Steckdose.

Während des Ladevorgangs leuchtet die Kontrolllampe rot. Wenn die Pumpe vollständig aufgeladen ist, leuchtet die Kontrolllampe grün. Ein vollständiges Aufladen der Pumpe dauert 2 bis 5 Stunden.

6.2 Wichtige Hinweise zum Vakuumieren

Zur Vorbereitung

1. Reinigen Sie das Vakuumbehältnis vor dem ersten Gebrauch.
2. Stellen Sie vor jeder Verwendung sicher, dass die Dichtungen und der Rand des Vakuumbehältnisses sauber und trocken sind.

Bei Vakuumbehältern

1. Überfüllen Sie Vakuumbehälter nicht.
2. Lassen Sie zum Rand immer 1–2 cm frei.
3. Achten Sie darauf, dass die Lebensmittel im Inneren des Vakuumcontainers nicht mit dem Ventil an der Innenseite des Deckels in Berührung kommen.

Bei Vakuumbeuteln

1. Stellen Sie sicher, dass die Öffnung des Beutels vollständig sauber und trocken ist.
2. Stellen Sie sicher, dass das Ventil im Inneren des Beutels nicht mit dessen Inhalt in Berührung kommt.
3. Stellen Sie sicher, dass die Pumpe keine Flüssigkeiten (z. B. Wasser, Öl, Fleischsaft) und kein Pulver aufnimmt. Wenn Sie feststellen, dass Flüssigkeit angesaugt wird, unterbrechen Sie den Vakuumiervorgang.

6.3 Vakuumieren

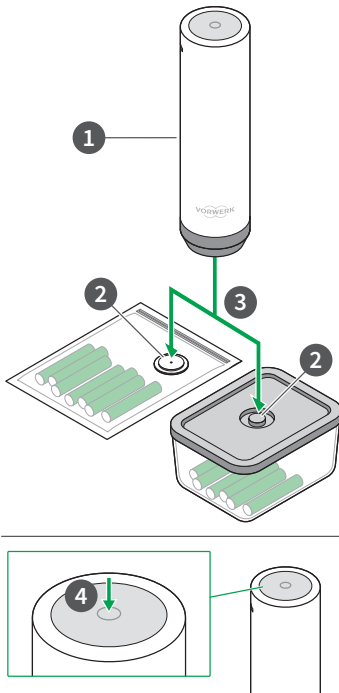

Die Dauer des Vakuumiervorgangs hängt von der Größe und dem Füllstand des Behältnisses ab. Ist es kleiner oder voller, verläuft der Vakuumiervorgang schneller.

1. Stellen Sie sicher, dass das zu vakuumierende Behältnis (Container oder Vakuumbbeutel) vollständig und sicher verschlossen ist.
2. Stellen Sie sicher, dass das Ventil sauber und trocken ist.
3. Setzen Sie die Vakuumpumpe (1) auf das Ventil (2) und drücken Sie sie leicht nach unten (3).
4. Drücken Sie die EIN-/AUS-Taste (4).
⇒ *Die Pumpe saugt Luft ab und stoppt automatisch, sobald der Vakuumdruck das richtige Niveau erreicht.*
5. Brechen Sie jederzeit den Vakuumiervorgang manuell ab, durch Drücken der EIN-/AUS-Taste (4).
6. Ziehen Sie nach Abschluss des Vakuumiervorgangs die Vakuumpumpe vorsichtig vom Ventil ab.

7 Wartung

7.1 Reinigen der Vakuumpumpe

1. Verwenden Sie zum Reinigen des Gehäuses der Vakuumpumpe nur ein trockenes oder leicht angefeuchtetes Tuch.
2. Legen Sie keine Teile der Pumpe in die Geschirrspülmaschine.

7.2 Reinigen des Silikonaufsatzes

- Um den Silikonaufsatz zu reinigen, ziehen Sie ihn vorsichtig nach unten vom Gehäuse der Vakuumpumpe ab und reinigen Sie ihn mit Wasser und Spülmittel.

8 Störungen beheben

WARNUNG



Brandgefahr oder Gefahr eines Stromschlags!

Eine nicht fachgerecht durchgeführte Reparatur des Geräts und des zugehörigen Netzteils kann zu Brand oder Stromschlag führen.

- Führen Sie Reparaturen an Ihrem Gerät nie eigenständig aus.
- Reparaturen an Elektrogeräten dürfen nur vom Vorwerk Kundenservice, einer von Vorwerk autorisierten Werkstatt oder einer ähnlich qualifizierten Person durchgeführt werden, um Gefährdungen zu vermeiden.

Wenn Ihr Gerät einmal nicht richtig funktioniert, kann das folgende Ursachen haben:

Störung	Mögliche Ursache und Behebung
Das Gerät lässt sich nicht einschalten.	Möglicherweise ist der Akku leer. <ul style="list-style-type: none">– Laden Sie das Gerät auf [► 23]. Möglicherweise wurde die EIN/AUS-Taste nicht korrekt betätigt. <ul style="list-style-type: none">– Betätigen Sie die EIN/AUS-Taste erneut. Falls sich die Störung nicht beheben lässt, wenden Sie sich an den Vorwerk Kundenservice [► 28] .

Störung	Mögliche Ursache und Behebung
Das Gerät stoppt während des Vakuuervorgangs.	<p>Möglicherweise wurde Flüssigkeit aufgesaugt.</p> <ul style="list-style-type: none">– Drehen Sie das Gerät keinesfalls auf den Kopf.– Schütteln Sie das Gerät leicht, um Flüssigkeit austreten zu lassen.– Stellen Sie es auf den Silikon Aufsatz, um ggf. weitere Flüssigkeit austreten zu lassen.– Stellen Sie sicher, dass das Gerät vollständig trocken ist.– Testen Sie nun, ob sich das Gerät erneut einschalten lässt. Andernfalls wiederholen Sie das Prozedere.
Das Gerät lädt nicht auf.	<ul style="list-style-type: none">– Stellen Sie sicher, dass das Ladekabel korrekt angeschlossen ist und dass das Netzladegerät korrekt eingesteckt ist [▶ 23].– Stellen Sie sicher, dass das Ladekabel vollständig in den Ladeanschluss des Geräts eingesteckt ist.– Verwenden Sie ausschließlich das original Ladekabel. <p>Falls sich die Störung nicht beheben lässt, wenden Sie sich an den Vorwerk Kundenservice [▶ 28].</p>
Das Gerät unterbricht plötzlich den Vakuumierprozess, obwohl der Vakuuervorgang noch nicht abgeschlossen ist.	<p>Das Gerät verfügt über eine zeitlich gesteuerte Abschaltfunktion, sollte kein Unterdruck möglich sein.</p> <ul style="list-style-type: none">– Überprüfen Sie das Behältnis auf Undichtigkeit.– Überprüfen Sie den Luftauslass des Geräts, um festzustellen, ob er durch Fremdkörper blockiert ist.
Das Gerät stoppt nicht automatisch den Vakuuervorgang oder stellt kein Vakuum her.	<p>Möglicherweise sind nicht alle Komponenten korrekt verschlossen oder gereinigt.</p> <ul style="list-style-type: none">– Stellen Sie sicher, dass diese nicht verschmutzt oder nass sind.– Stellen Sie sicher, dass Deckel des Vakuumcontainers oder der Verschluss des Vakuumbutels fest geschlossen ist.

Störung	Mögliche Ursache und Behebung
	<p>Möglicherweise sitzt die Vakuumpumpe zu locker auf.</p> <ul style="list-style-type: none"> – Drücken Sie die Vakuumpumpe während des Vakuumiervorgangs leicht in die Umrandung um das Ventil herum, um zwischen Pumpe und Ventil eine feste Abdichtung zu schaffen. <p>Falls sich die Störung nicht beheben lässt, wenden Sie sich an den Vorwerk Kundenservice [▶ 28].</p>

Falls sich die Störungen nicht beheben lassen, wenden Sie sich an den Vorwerk [Kundenservice](#) [▶ 28].

9 Entsorgung des Geräts



Das Symbol bedeutet: Elektro- und Elektronikgeräte dürfen nicht über den Hausmüll entsorgt werden. Sie können Ihre Elektroaltgeräte kostenlos bei einer kommunalen Sammelstelle abgeben.

10 Technische Daten

Vorwerk Vakuumpumpe

Sicherheitszeichen



Gehäuse	ABS Thermoplast-Kunststoff
Gewicht	180 g
Abmessungen	43 mm × 43 mm × 150 mm
Erzeugter Unterdruck	≥ -40 Kpa
Zulässiges Netzladegerät	DC 5 V 2 A USB 2.0 Schutzklasse 2
Akku	Lithium-Ionen-Akku
Ladezeit	ca. 2 h bei 2 A
Akkukapazität	500 mAh

11 Kundenservice

<https://thermomix.vorwerk.com/your-country/worldwide>

12 Hersteller

Agentur Suko GmbH
Obere Holzstr. 35a
D-42653 Solingen,
Germany

13 Importeur

Deutschland

Agentur Suko GmbH
Obere Holzstr. 35a
D-42653 Solingen,
Germany

Schweiz

Vorwerk Schweiz AG
Pilatusstrasse 29
6036 Dierikon,
Switzerland

Österreich

Agentur Suko GmbH
Obere Holzstr. 35a
D-42653 Solingen,
Germany

Índice de contenido

1	Antes de empezar	31
1.1	Conservación de los documentos	31
2	Vista general del producto	31
3	Utilización conforme a lo previsto.....	32
4	Para su seguridad	32
4.1	Peligros e indicaciones de seguridad	32
4.2	Estructura de las indicaciones de advertencia	35
4.3	Obligaciones del usuario.....	36
5	Indicador de funcionamiento	36
6	Uso	37
6.1	Carga	37
6.2	Consejos importantes para el envasado al vacío ..	38
6.3	Envasar al vacío	39
7	Mantenimiento	40
7.1	Limpieza de la bomba de vacío	40
7.2	Limpieza del accesorio de silicona	40
8	Resolución de fallos	40
9	Eliminación del producto.....	42
10	Características técnicas	42
11	Servicio al cliente	42
12	Fabricante.....	42
13	Importador	43

1 Antes de empezar

¡Enhorabuena por haber adquirido su nuevo producto Thermomix®.

- Lea atentamente el manual de instrucciones antes de utilizar el producto por primera vez.

1.1 Conservación de los documentos

- Conserve el manual de instrucciones para el uso futuro. Es una parte importante del producto y debe ir adjunto si lo entrega a otras personas.

2 Vista general del producto

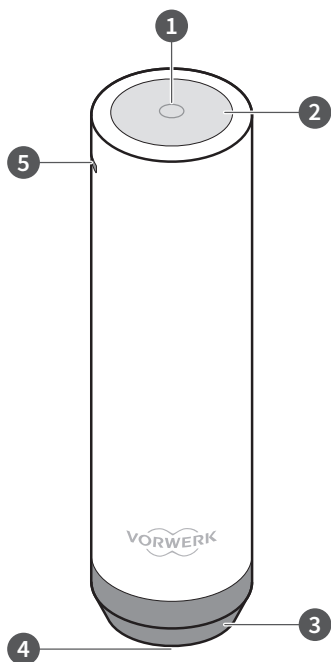

1	Indicador luminoso	4	Salida de aire
2	Botón de encendido/ apagado	5	Conector USB
3	Accesorio de silicona		

3 Utilización conforme a lo previsto

Utilícelo de forma apropiada y conforme a las disposiciones para evitar ponerse en peligro o poner a otros en peligro y para minimizar daños en el producto y otros objetos.

Utilice la bomba de vacío Vorwerk exclusivamente en entornos domésticos. Se ha diseñado para envasar alimentos al vacío y debe utilizarse únicamente en combinación con recipientes o bolsas al vacío Vorwerk. No se permite otro uso que no sea el uso previsto.

Este producto no está destinado a ser utilizado, limpiado ni mantenido por niños de menos de 8 años. Este producto no está destinado a ser utilizado por personas (incluidos los niños a partir de 8 años) con capacidades físicas, sensoriales o mentales reducidas, o con falta de experiencia y conocimientos, a menos que sean supervisadas por una persona responsable de su seguridad o sean instruidas sobre el uso seguro del producto y comprendan los peligros que conlleva.

Los niños no deben jugar con el producto ni con los dispositivos de carga (incluidos el cable y el enchufe de carga).

La limpieza y el mantenimiento no deben ser realizados por niños de a partir de 8 años sin supervisión.

4 Para su seguridad

4.1 Peligros e indicaciones de seguridad



ADVERTENCIA

¡Peligro de incendio!

La reparación incorrecta del producto y su cargador puede provocar un incendio.

- Nunca realice reparaciones en el producto por su cuenta.

¡Peligro de incendio!

El producto puede empezar a arder si se expone al calor o se utiliza para fines distintos de los previstos.

- La batería no debe exponerse nunca al fuego ni calentarse mediante una fuente de calor externa.
- No siga utilizando el producto si se ha caído al suelo y presenta daños visibles o problemas de funcionamiento.

¡Peligro de incendio!

La activación involuntaria del producto o de la batería durante el transporte puede generar calor hasta el punto de provocar un incendio.

- Asegure el producto para que no se encienda.
- Envíe el producto solo con una batería que funcione pero descargada.

¡Peligro de incendio!

El uso de un cargador inadecuado puede provocar un incendio.

- Utilice únicamente un cargador que cumpla los límites de tensión, corriente y tipo de corriente especificados en la placa de características.

¡Peligro por contacto con sustancias peligrosas!

Las fugas de electrolito de las pilas o baterías recargables pueden causar lesiones.

- No toque los derrames o residuos de electrolitos de, p. ej: pilas o baterías con fugas, sin protección para la piel y los ojos.
- El electrolito derramado no debe entrar en contacto con la piel, los ojos ni las mucosas.
- En caso de contacto accidental, lávese inmediatamente las manos y enjuáguese los ojos o las mucosas con agua limpia.
- Si sigue sintiendo molestias o si el electrolito ha entrado en contacto con los ojos o las mucosas, acuda a un médico.
- Lave inmediatamente a fondo o deseche la ropa y los tejidos que hayan entrado en contacto con los derrames o restos de electrolito.
- Los derrames o restos de electrolito y las pilas o baterías con fugas son inflamables. Manténgalos alejados del fuego y del calor.



PRECAUCIÓN

¡Riesgo de lesiones por presión de vacío!

La aspiración de la piel o el cabello puede causar lesiones.

- Maneje la bomba de vacío con cuidado y evite el contacto de partes del cuerpo con el lado de succión de la bomba de vacío.



NOTA

¡Riesgo de daños en el producto!

La presencia de humedad en el interior del producto puede dañarlo.

- No vierta nunca agua sobre el producto.
- No coloque el producto debajo de un chorro de agua.
- Nunca sumerja el producto en agua ni en otros líquidos.
- No limpie nunca el producto con agua ni limpiadores húmedos.
- No guarde el producto al aire libre.
- Guarde el producto de forma que quede protegido contra la humedad.

¡Riesgo de daños en el producto!

La succión de líquidos o polvo puede dañar la bomba de vacío.

- Asegúrese de que la zona de succión de los recipientes esté libre de líquidos.
- Al succionar las bolsas, asegúrese de que no entre líquido en la zona de succión de la bolsa.
- No utilice la bomba de vacío con recipientes o bolsas que contengan productos en polvo.

¡Posibles desperfectos por un uso inadecuado!

El uso inadecuado del producto puede producir daños en este.

- El producto solo es apto para uso en interiores.
- No deje el producto en marcha sin vigilancia y apáguelo siempre después de cada uso.

¡Peligro de daños en las baterías!

El uso incorrecto de la batería puede causar daños en la misma.

- No intente desmontar la batería y reemplazarla por otra.
- Recargue completamente el producto por lo menos cada tres meses para evitar una descarga profunda y, con ello, daños en las baterías.

¡Peligro de daños en la batería!

El calor o el frío extremos acortan la duración de la carga y/o pueden provocar daños en la batería.

- No exponga el producto a fuego, calor o radiación solar directa.
- No coloque el producto cerca de una fuente de calor (cocina, calefactor o radiadores calientes).
- Cargue y use el producto a una temperatura de entre 5 °C y 35 °C.
- Guarde el producto a una temperatura de entre 5 °C y 35 °C.

es

4.2 Estructura de las indicaciones de advertencia

Las indicaciones de advertencia de este manual se resaltan mediante iconos de seguridad y palabras de advertencia. El icono y la palabra de advertencia ofrecen información sobre la gravedad del peligro.

Estructura de las indicaciones de advertencia

Las indicaciones de advertencia que se encuentran antes de cada procedimiento se representan del siguiente modo:

¡ADVERTENCIA!



Tipo y fuente del peligro

Explicación del tipo y fuente del peligro / consecuencias

- Medidas para evitar el peligro

Significado de las palabras de advertencia

ADVERTENCIA	Peligro de muerte o peligro de lesiones corporales graves si no se evita el peligro.
PRECAUCIÓN	Peligro de lesiones corporales leves si no se evita el peligro.
NOTA	Daños materiales si no se evita el peligro.

Significado de los iconos de seguridad



Indicación de advertencia con aviso de la gravedad del peligro



4.3 Obligaciones del usuario

Para garantizar el buen funcionamiento del producto y de los accesorios de Vorwerk, tenga en cuenta lo siguiente:

1. Observe el manual de instrucciones y todos los documentos correspondientes.
2. Guarde el manual en un lugar donde pueda encontrarlo fácilmente cuando lo necesite.
3. En caso de daños en el producto, encargue su reparación inmediata al fabricante.

5 Indicador de funcionamiento

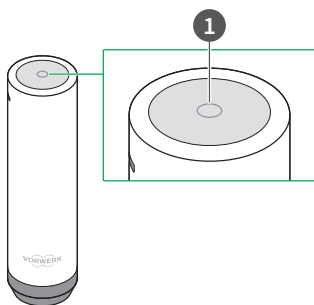

Indicador luminoso (1)	Estado
Degradado de colores	Bomba de vacío en funcionamiento.
Se ilumina dos veces	Hay que cargar la bomba de vacío.
Rojo	Proceso de carga en marcha.
Verde	La bomba de vacío está completamente cargada.

6 Uso

6.1 Carga

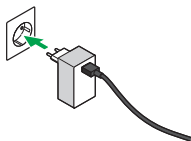
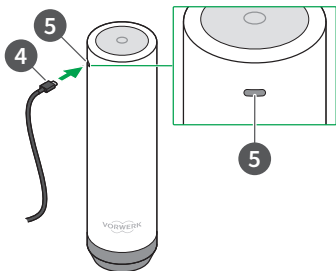
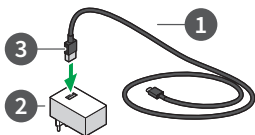

1. Cargue totalmente la bomba de vacío antes de la primera puesta en marcha.
2. Asegúrese siempre de que la bomba de vacío esté apagada antes de cargarla.
3. Conecte el cable de carga (1) al enchufe de carga (2). Para ello, conecte el conector USB 2.0 (3) al enchufe de carga (2). Utilice solamente un cargador adecuado. Para ello, consulte los datos de la placa de características de la bomba de vacío y del cargador.
4. Inserte el enchufe USB-C más pequeño (4) del cable de carga en la toma correspondiente (5) situada en la parte superior de la bomba de vacío.
5. A continuación, conecte el enchufe de carga a la toma de corriente.

El indicador luminoso se enciende en rojo durante el proceso de carga. Cuando la bomba esté completamente cargada, el indicador luminoso se encenderá en verde. La bomba tarda entre 2 y 5 horas en cargarse por completo.

6.2 Consejos importantes para el envasado al vacío

Para la preparación

1. Limpie el contenedor al vacío antes de utilizarlo por primera vez.
2. Antes de cada uso, asegúrese de que las juntas y el borde del contenedor al vacío estén limpios y secos.

Para recipientes al vacío

1. No llene en exceso los recipientes al vacío.
2. Deje siempre 1-2 cm libres hasta el borde.
3. Asegúrese de que los alimentos del interior del recipiente al vacío no entren en contacto con la válvula del interior de la tapa.

Para bolsas al vacío

1. Asegúrese de que la abertura de la bolsa esté completamente limpia y seca.
2. Asegúrese de que la válvula del interior de la bolsa no entre en contacto con su contenido.
3. Asegúrese de que la bomba no succione líquidos (p. ej: agua, aceite, salsa de carne) ni polvo. Si observa que se está succionando líquido, cancele el proceso de envasado al vacío.

6.3 Envasar al vacío

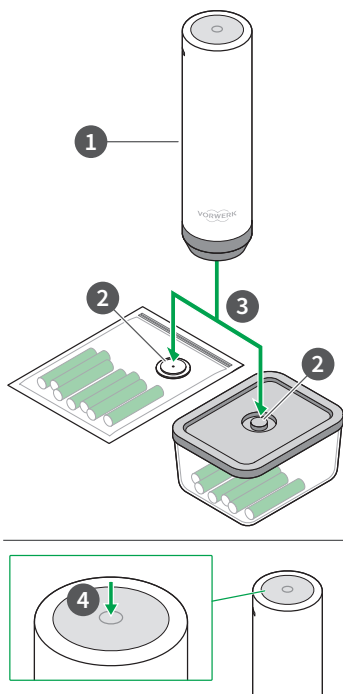

La duración del proceso de envasado al vacío depende del tamaño y el nivel de llenado del contenedor. Si es más pequeño o está más lleno, el proceso de envasado al vacío será más rápido.

1. Asegúrese de que el contenedor que se vaya a someter al vacío (recipiente o bolsa al vacío) esté cerrado por completo y de forma segura.
2. Asegúrese de que la válvula esté limpia y seca.
3. Coloque la bomba de vacío (1) sobre la válvula (2) y presiónela ligeramente hacia abajo (3).
4. Pulse el botón de encendido/apagado (4).
⇒ *La bomba succionará el aire y se detendrá automáticamente cuando la presión de vacío alcance el nivel adecuado.*
5. Detenga el proceso de envasado al vacío manualmente en cualquier momento pulsando el botón de encendido/apagado (4).
6. Una vez finalizado el proceso de envasado al vacío, extraiga con cuidado la bomba de vacío de la válvula.

7 Mantenimiento

7.1 Limpieza de la bomba de vacío

1. Utilice únicamente un paño seco o ligeramente humedecido para limpiar la carcasa de la bomba de vacío.
2. No introduzca ninguna pieza de la bomba en el lavavajillas.

7.2 Limpieza del accesorio de silicona

- Para limpiar el accesorio de silicona, sáquelo hacia abajo con cuidado de la carcasa de la bomba de vacío y límpielo con agua y líquido lavavajillas.

8 Resolución de fallos

¡ADVERTENCIA!



¡Peligro de incendio o de descarga eléctrica!

La reparación incorrecta del producto y su cargador puede provocar un incendio o una descarga eléctrica.

- Nunca realice reparaciones en el producto por su cuenta.
- Las reparaciones de productos eléctricos deben ser llevadas a cabo solo por el servicio técnico oficial de Vorwerk.

Si su equipo no funciona correctamente en algún momento, puede deberse a lo siguiente:

Fallo	Posible causa y resolución
El producto no se enciende.	<p>Puede que la batería esté vacía.</p> <ul style="list-style-type: none">– Cargue el producto [▶ 37]. <p>Puede que no se haya pulsado correctamente el botón de encendido/apagado.</p> <ul style="list-style-type: none">– Pulse nuevamente el botón de encendido/apagado. <p>Si el fallo no se soluciona, póngase en contacto con el servicio técnico oficial [▶ 42] de Vorwerk.</p>
El producto se detiene durante el proceso de envasado al vacío.	<p>Es posible que se haya succionado líquido.</p> <ul style="list-style-type: none">– No ponga nunca el producto boca abajo.

Fallo	Posible causa y resolución
El producto no se carga.	<ul style="list-style-type: none"> - Agite suavemente el producto para que salga el líquido. - Colóquelo sobre el accesorio de silicona para que salga más líquido si es necesario. - Asegúrese de que el producto esté completamente seco. - Compruebe ahora si el producto puede volver a encenderse. En caso contrario, repita el procedimiento.
El producto cancela repentinamente el proceso de envasado al vacío aunque aún no haya finalizado.	<ul style="list-style-type: none"> - Asegúrese de que el cable de carga esté conectado correctamente y de que el cargador esté enchufado correctamente. [▶ 37]. - Asegúrese de que el cable de carga esté completamente enchufado a la conexión de carga del producto. - Utilice únicamente el cable de carga original. <p>Si el fallo no se soluciona, póngase en contacto con el servicio técnico oficial [▶ 42] de Vorwerk.</p>
El producto no detiene automáticamente el proceso de envasado al vacío o no produce vacío.	<p>El producto dispone de una función de desconexión temporizada si no es posible crear la presión de vacío.</p> <ul style="list-style-type: none"> - Compruebe si hay fugas en el contenedor. - Compruebe si la salida de aire del producto está obstruida por cuerpos extraños. <p>Es posible que no todos los componentes estén correctamente cerrados o limpios.</p> <ul style="list-style-type: none"> - Asegúrese que no estén sucios ni mojados. - Asegúrese de que la tapa del recipiente al vacío o el cierre de la bolsa al vacío estén bien cerrados. <p>Puede que la bomba de vacío no esté bien asentada.</p> <ul style="list-style-type: none"> - Presione ligeramente la bomba de vacío contra el borde que rodea la válvula durante el proceso de

Fallo	Posible causa y resolución
	<p>envasado al vacío para crear un sellado hermético entre la bomba y la válvula.</p> <p>Si el fallo no se soluciona, póngase en contacto con el servicio técnico oficial [▶ 42] de Vorwerk.</p>

Si los fallos no se solucionan, póngase en contacto con el **servicio técnico oficial** [▶ 42] de Vorwerk.

9 Eliminación del producto



El icono significa lo siguiente: No tirar los productos eléctricos o electrónicos a la basura doméstica. Debe hacer uso de las posibilidades designadas gratuitamente para su reciclaje.

10 Características técnicas

Bomba de vacío Vorwerk

Símbolos de seguridad



Carcasa	Termoplástico ABS
Peso	180 g
Dimensiones	43 mm × 43 mm × 150 mm
Presión de vacío generada	≥ -40 Kpa
Cargador permitido	CC 5 V 2 A, USB 2.0, clase de protección 2
Batería	Batería de iones de litio
Tiempo de carga	Aprox. 2 h con 2 A
Capacidad de la batería	500 mAh

11 Servicio al cliente

<https://thermomix.vorwerk.com/your-country/worldwide>

12 Fabricante

Agentur Suko GmbH
 Obere Holzstr. 35a
 D-42653 Solingen,
 Germany

13 Importador

Agentur Suko GmbH
Obere Holzstr. 35a
D-42653 Solingen,
Germany

es

Sommaire

1	Avant la première utilisation	45
1.1	Conservation des documents	45
2	Vue d'ensemble du produit.....	45
3	Utilisation conforme	46
4	Pour votre sécurité	46
4.1	Risques et consignes de sécurité	46
4.2	Structure des avertissements	49
4.3	Obligations de l'utilisateur	50
5	Affichage des fonctions	50
6	Utilisation	51
6.1	Chargement	51
6.2	Consignes importantes concernant la mise sous vide.....	52
6.3	Mise sous vide	53
7	Entretien	54
7.1	Nettoyage de la pompe sous-vide	54
7.2	Nettoyage de l'embout en silicone.....	54
8	Éliminer les dysfonctionnements.....	54
9	Recyclage de l'appareil	56
10	Spécifications techniques.....	56
11	Service clients.....	57
12	Fabricant.....	57
13	Importateur	57

1 Avant la première utilisation

Félicitations pour l'achat de votre nouvel appareil Thermomix®.

- Lisez attentivement le mode d'emploi dans son intégralité avant d'utiliser l'appareil pour la première fois.

1.1 Conservation des documents

- Conservez ce manuel d'utilisation en vue d'une utilisation ultérieure. Il constitue un élément important de l'appareil et doit être joint au produit si vous le cédez à d'autres personnes.

2 Vue d'ensemble du produit

fr

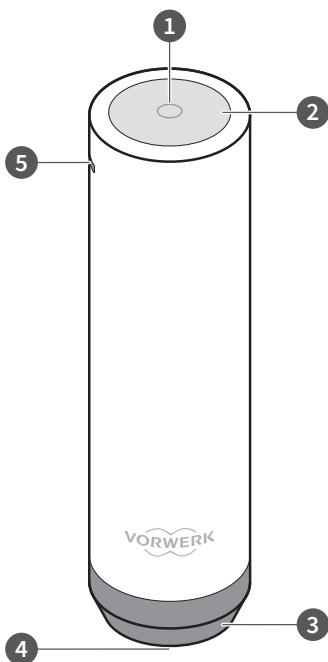

1	Indicateur lumineux	4	Sortie d'air
2	Touche MARCHE/ARRÊT	5	Port USB
3	Embout en silicone		

3 Utilisation conforme

L'appareil et ses accessoires ne doivent être utilisés que pour l'application pour laquelle ils ont été prévus afin de minimiser tout danger pour l'utilisateur ou des tiers, ainsi que tout endommagement de l'appareil et d'autres biens.

Utilisez votre pompe sous-vide Vorwerk exclusivement pour un usage domestique. Elle est destinée à la mise sous vide des aliments et doit être utilisée en particulier en combinaison avec les bocaux de conservation sous-vide ou les sachets sous-vide Vorwerk. Une utilisation à des fins autres que celles pour lesquelles le produit a été prévu n'est pas autorisée.

L'appareil n'est pas destiné à être utilisé, nettoyé ou entretenu par des enfants de moins de 8 ans. Cet appareil n'est pas destiné à être utilisé par des personnes (y compris les enfants à partir de 8 ans) aux capacités physiques, sensorielles ou mentales restreintes, ou qui manquent d'expérience et/ou de connaissances, à moins qu'elles ne soient surveillées par une personne responsable de leur sécurité, ou qu'elles aient été formées à l'utilisation de l'appareil par une telle personne et aient compris les risques pouvant en résulter.

Les enfants ne doivent pas jouer avec l'appareil ou les dispositifs de charge (y compris le câble et la fiche de charge).

Le nettoyage et l'entretien d'usage ne doivent pas être effectués par des enfants de 8 ans et plus sans surveillance.

4 Pour votre sécurité

4.1 Risques et consignes de sécurité



AVERTISSEMENT

Risque d'incendie !

Une réparation de l'appareil et sa prise électrique non effectuée dans les règles de l'art peut entraîner un incendie.

- N'effectuez jamais vous-même de réparation sur votre appareil.

Risque d'incendie !

L'appareil risque de prendre feu s'il est exposé à une source de chaleur ou utilisé pour une application autre que celle pour laquelle il a été prévu.

- L'appareil sans fil ne peut jamais être exposé au feu ouvert ni être chauffé par une source de chaleur externe.
- N'utilisez plus l'appareil, s'il est tombé par terre et qu'il présente des dommages apparents ou dysfonctionnements.

Risque d'incendie !

Un déclenchement ou une activation involontaire de l'appareil ou de la batterie pendant le transport peut entraîner un dégagement de chaleur, voire un incendie.

- Sécurisez l'appareil contre toute mise en marche.
- N'expédiez l'appareil qu'avec une batterie en état de marche, mais déchargée.

Risque d'incendie !

L'utilisation d'un chargeur inapproprié peut provoquer un incendie.

- Utilisez uniquement un chargeur qui respecte les limites de tension, d'intensité et de type de courant indiquées sur la plaque signalétique.

Danger dû au contact avec des substances dangereuses !

Une fuite d'électrolyte des batteries ou des piles peut entraîner des blessures.

- Ne touchez pas les électrolytes et les résidus d'électrolyte, p. ex. sur des piles ou des batteries qui ont fui, sans protection cutanée et oculaire.
- L'électrolyte qui s'est écoulé ne doit pas entrer en contact avec la peau, les yeux et les muqueuses.
- En cas de contact accidentel, lavez-vous les mains et rincez immédiatement et abondamment les yeux ou les muqueuses à l'eau claire.
- Si les symptômes persistent ou si l'électrolyte est entré en contact avec les yeux ou les muqueuses, consultez un médecin.
- Lavez immédiatement et soigneusement les vêtements et les textiles qui ont été en contact avec des électrolytes ou des résidus d'électrolyte ou jetez-les.
- L'électrolyte qui s'est écoulé, les résidus d'électrolyte ainsi que les batteries ou les piles qui ont fui sont inflammables. Tenez-les éloignés du feu et de la chaleur.



ATTENTION

Risque de blessure par dépression !

L'aspiration de la peau ou des cheveux peut entraîner des blessures.

- Manipulez la pompe sous-vide avec précaution et évitez tout contact des parties du corps avec le côté aspiration de la pompe sous-vide.



REMARQUE

Risque d'endommagement de l'appareil !

La présence d'humidité à l'intérieur de l'appareil risque d'endommager celui-ci.

- Ne versez jamais de l'eau sur l'appareil.
- Ne passez pas l'appareil sous l'eau courante.
- Ne trempez jamais l'appareil dans l'eau ou d'autres liquides.
- Ne nettoyez jamais l'appareil à l'eau ou avec des produits de nettoyage humides.
- Ne stockez pas l'appareil en plein air.
- Rangez l'appareil à l'abri de l'humidité.

Risque d'endommagement de l'appareil !

L'aspiration de liquides ou de poudres peut endommager la pompe sous-vide.

- Veillez à ce que la zone d'aspiration des récipients reste exempte de liquides.
- Lors de l'aspiration des sachets, assurez-vous qu'aucun liquide ne pénètre dans la zone d'aspiration du sachet.
- N'utilisez pas la pompe sous-vide avec des récipients ou des sachets contenant de la poudre.

Risque d'endommagement dû à une utilisation non conforme !

L'utilisation non conforme risque d'endommager votre appareil.

- L'appareil convient exclusivement à l'utilisation à l'intérieur.
- Ne laissez jamais l'appareil fonctionner sans surveillance et éteignez-le après toute utilisation.

Risque d'endommagement de la batterie !

Une utilisation inadéquate de la batterie peut entraîner l'endommagement de celle-ci.

- N'essayez pas de retirer la batterie pour la remplacer par une autre.
- Rechargez complètement l'appareil au moins tous les trois mois pour éviter une décharge totale et l'endommagement de la batterie.

Risque d'endommagement de la batterie !

La chaleur ou le froid extrêmes réduisent la durée de charge et/ou peuvent endommager les batteries.

- N'exposez l'appareil ni au feu, ni à la chaleur, ni au rayonnement solaire direct.
- Ne placez pas l'appareil à proximité d'une source de chaleur (cuisinière, radiateur ou élément chauffant chaud).
- Chargez et utilisez l'appareil à des températures entre 5 °C et 35 °C.
- Conservez l'appareil dans une plage de températures de 5 °C à 35 °C.

4.2 Structure des avertissements

Les avertissements contenus dans ce mode d'emploi sont mis en relief par des symboles de sécurité et mots-clés. Le symbole et le mot-clé vous indiquent la gravité du danger.

Structure des avertissements

Les avertissements précédant toute action sont représentés comme suit :

AVERTISSEMENT



Nature et source du danger

Explication concernant la nature et source du danger/conséquences

- Mesures visant à écarter le danger

Signification des mots-clés

AVERTISSEMENT	Danger de mort ou risque de blessures graves, si cette mise en danger n'est pas évitée.
ATTENTION	Risque de blessures légères, si cette mise en danger n'est pas évitée.
REMARQUE	Domage matériel, si cette mise en danger n'est pas évitée.

Signification des symboles de sécurité



Avertissement avec indication de la gravité du danger



Indication d'un dommage matériel

4.3 Obligations de l'utilisateur

Pour assurer le fonctionnement irréprochable de l'appareil et des accessoires Vorwerk, respectez les points suivants :

1. Observez le manuel d'utilisation et tous les documents associés.
2. Conservez le manuel dans un endroit où vous pourrez le retrouver facilement en cas de besoin.
3. Faites immédiatement réparer par le fabricant les dommages éventuels survenus sur l'appareil.

5 Affichage des fonctions

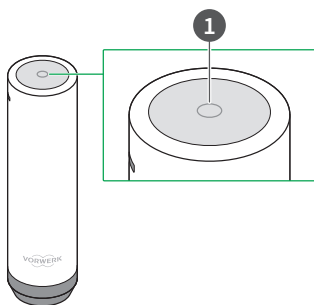

Indicateur lumineux (1)	État
-------------------------	------

dégradé de couleurs	Pompe sous-vide en marche.
clignote deux fois	La pompe sous-vide doit être rechargée.
rouge	Chargement en cours.
vert	La pompe sous-vide est complètement chargée.

6 Utilisation

6.1 Chargement

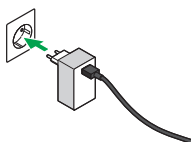
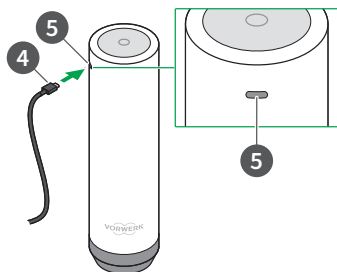
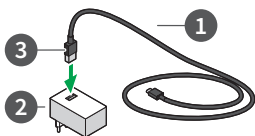

1. Chargez complètement la pompe sous-vide avant la première utilisation.
2. Avant tout chargement, assurez-vous que la pompe sous-vide est éteinte.
3. Connectez le câble de recharge (1) à la prise de charge secteur (2). Pour ce faire, insérez le port USB 2.0 (3) dans la prise de charge secteur (2). Utilisez uniquement un chargeur approprié. Pour cela, vérifiez les données figurant sur la plaque signalétique de la pompe sous-vide et du chargeur.
4. Branchez la petite fiche USB-C (4) du câble de recharge dans la prise correspondante (5) en haut de la pompe sous-vide.
5. Branchez ensuite la prise de charge secteur dans la prise de courant.

Pendant le chargement, l'indicateur lumineux s'allume en rouge. Lorsque la pompe est complètement chargée, l'indicateur lumineux s'allume en vert. Le rechargement complet de la pompe prend 2 à 5 heures.

6.2 Consignes importantes concernant la mise sous vide

Préparatifs

1. Nettoyez le récipient sous-vide avant la première utilisation.
2. Avant chaque utilisation, assurez-vous que les joints et le bord du récipient sous-vide sont propres et secs.

Concernant les bocaux sous-vide

1. Ne remplissez pas trop les bocaux sous-vide.
2. Laissez toujours un espace de 1 à 2 cm par rapport au bord.
3. Veillez à ce que les aliments à l'intérieur du récipient sous-vide n'entrent pas en contact avec la valve située sur la face intérieure du couvercle.

Concernant les sachets sous-vide

1. Assurez-vous que l'ouverture du sachet est entièrement propre et sèche.
2. Assurez-vous que la valve à l'intérieur du sachet n'entre pas en contact avec le contenu de celui-ci.
3. Assurez-vous que la pompe n'aspire pas de liquides (p.ex. eau, huile, jus de viande) ni de poudre. Si vous constatez que du liquide est aspiré, interrompez le processus de mise sous vide.

6.3 Mise sous vide

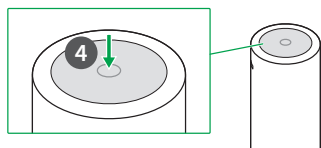
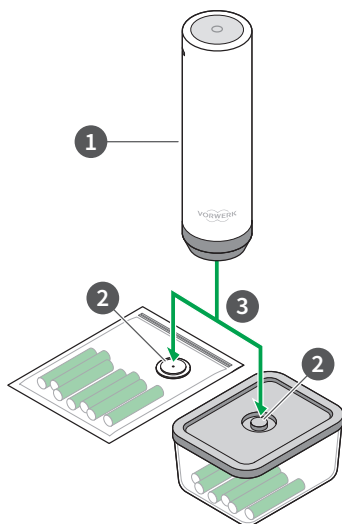

La durée du processus de mise sous vide dépend de la taille et du niveau de remplissage du récipient. Plus il est petit ou rempli, plus le processus de mise sous vide est rapide.

1. Assurez-vous que le récipient à mettre sous vide (bocal ou sachet sous-vide) est bien fermé.
2. Assurez-vous que la valve est propre et sèche.
3. Placez la pompe sous-vide (1) sur la valve (2) et poussez-la légèrement vers le bas (3).
4. Appuyez sur la touche MARCHÉ/ARRÊT (4).
⇒ *La pompe aspire l'air et s'arrête automatiquement dès que la pression du vide atteint le bon niveau.*
5. Vous pouvez à tout moment interrompre le processus de mise sous vide en appuyant sur la touche MARCHÉ/ARRÊT (4).
6. Une fois le processus de mise sous vide terminé, retirez la pompe sous-vide avec précaution de la valve.

7 Entretien

7.1 Nettoyage de la pompe sous-vide

1. Pour nettoyer la coque de la pompe sous-vide, utilisez uniquement un chiffon sec ou légèrement humidifié.
2. Ne mettez aucune pièce de la pompe dans le lave-vaisselle.

7.2 Nettoyage de l'embout en silicone

- Pour nettoyer l'embout en silicone, retirez-le doucement du corps de la pompe sous-vide en le tirant vers le bas et nettoyez-le avec de l'eau et du liquide vaisselle.

8 Éliminer les dysfonctionnements

AVERTISSEMENT



Risque d'incendie ou d'électrocution !

Une réparation de l'appareil et sa prise électrique non effectuée dans les règles de l'art peut entraîner un incendie ou une électrocution.

- N'effectuez jamais de travaux de réparation par vous-même sur votre appareil.
- Les réparations sur les appareils électriques doivent être effectuées uniquement par le Service de la Relation Client Vorwerk, auprès de nos Stations Techniques Agréées Vorwerk ou toute autre personne qualifiée afin d'éviter toute mise en danger.

Si votre appareil ne fonctionne pas correctement, cela peut être dû aux causes suivantes :

Dysfonctionnement	Cause possible et élimination
L'appareil ne s'allume pas.	La batterie est peut-être vide. <ul style="list-style-type: none">– Rechargez l'appareil [► 51]. Il se peut que la touche MARCHE/ARRÊT n'ait pas été actionnée correctement. <ul style="list-style-type: none">– Appuyez de nouveau sur la touche MARCHE/ARRÊT. Si vous ne parvenez pas à remédier au dysfonctionnement, adressez-vous au Service de la Relation Client Vorwerk [► 57] .

Dysfonctionnement	Cause possible et élimination
-------------------	-------------------------------

L'appareil s'arrête pendant le processus de mise sous vide.	<p>Il se peut que du liquide ait été aspiré.</p> <ul style="list-style-type: none">- Ne retournez en aucun cas l'appareil.- Secouez légèrement l'appareil pour faire sortir le liquide.- Posez-le sur l'embout en silicone pour laisser s'écouler davantage de liquide, le cas échéant.- Assurez-vous que l'appareil est complètement sec.- Testez maintenant si l'appareil se rallume. Sinon, répétez la procédure.
---	--

L'appareil ne charge pas.	<ul style="list-style-type: none">- Assurez-vous que le câble de recharge est correctement branché et que le chargeur secteur est correctement connecté [► 51].- Assurez-vous que le câble de recharge est complètement inséré dans la prise de charge de l'appareil.- Utilisez uniquement le câble de recharge d'origine.
---------------------------	---

Si vous ne parvenez pas à remédier au dysfonctionnement, adressez-vous au **Service de la Relation Client Vorwerk [► 57]**.

L'appareil interrompt brusquement le processus de mise sous vide, bien qu'il ne soit pas encore terminé.	<p>L'appareil est doté d'une fonction d'arrêt temporisé au cas où il serait impossible d'établir le vide.</p> <ul style="list-style-type: none">- Vérifiez que le récipient ne fuit pas.- Vérifiez la sortie d'air de l'appareil pour voir si elle n'est pas bloquée par des corps étrangers.
--	--

L'appareil n'arrête pas automatiquement le processus de mise sous vide ou n'établit pas de vide.	<p>Il se peut que tous les composants ne sont pas correctement fermés ou nettoyés.</p> <ul style="list-style-type: none">- Assurez-vous qu'ils ne sont pas sales ou humides.- Assurez-vous que le couvercle du bocal sous-vide ou la fermeture du sachet sous-vide est bien fermé.
--	---

La pompe sous-vide n'est peut-être pas bien positionnée.

Dysfonctionnement	Cause possible et élimination
	<ul style="list-style-type: none"> - Pendant le processus de mise sous vide, poussez légèrement la pompe sous-vide dans l'emplacement prévu autour de la valve afin d'assurer une étanchéité parfaite entre la pompe et la valve. <p>Si vous ne parvenez pas à remédier au dysfonctionnement, adressez-vous au Service de la Relation Client Vorwerk [▶ 57].</p>

Si vous ne parvenez pas à remédier aux dysfonctionnements, adressez-vous au [Service de la Relation Client Vorwerk](#) [▶ 57].

9 Recyclage de l'appareil



Signification du symbole : Il est interdit au propriétaire d'un appareil électrique ou électronique de jeter celui-ci ou ses composants et accessoires électriques/ électroniques avec les ordures ménagères. Veuillez remettre l'appareil usagé aux points de collecte gratuite.



10 Spécifications techniques

Pompe sous-vide Vorwerk

Symboles de sécurité



Coques	Matière plastique thermoformée ABS
Poids	180 g
Dimensions	43 mm × 43 mm × 150 mm
Dépression produite	≥ -40 Kpa
Chargeur secteur autorisé	DC 5 V 2 A USB 2.0 classe de protection 2
Batterie	batterie au lithium-ion
Temps de chargement	env. 2 heures à 2 A
Capacité de la batterie	500 mAh

11 Service clients

<https://thermomix.vorwerk.com/your-country/worldwide>

12 Fabricant

Agentur Suko GmbH
Obere Holzstr. 35a
D-42653 Solingen,
Germany

13 Importateur

CH

Vorwerk Schweiz AG
Pilatusstrasse 29
6036 Dierikon,
Switzerland

FR

Agentur Suko GmbH
Obere Holzstr. 35a
D-42653 Solingen,
Germany

fr

Spis treści

1	Przed uruchomieniem.....	59
1.1	Przechowywanie dokumentów	59
2	Informacja o produkcie.....	59
3	Zastosowanie zgodnie z przeznaczeniem.....	60
4	Bezpieczeństwo użytkownika.....	60
4.1	Wskazówki dotyczące bezpieczeństwa i zagrożeń	60
4.2	Struktura ostrzeżeń.....	63
4.3	Obowiązki użytkownika	64
5	Wskaźnik funkcyjny	64
6	Obsługa	65
6.1	Ładowanie	65
6.2	Ważne informacje dotyczące pakowania próżniowego	66
6.3	Pakowanie próżniowe.....	67
7	Konserwacja	68
7.1	Czyszczenie elektrycznej pompki próżniowej	68
7.2	Czyszczenie silikonowej nakładki.....	68
8	Usuwanie usterek.....	68
9	Utylizacja urządzenia	70
10	Dane techniczne	70
11	Dział obsługi klienta	70
12	Producent	71
13	Importer	71

1 Przed uruchomieniem

Gratulujemy zakupu nowego urządzenia Thermomix®.

- Przed pierwszym użyciem urządzenia dokładnie przeczytaj instrukcję obsługi.

1.1 Przechowywanie dokumentów

- Zachowaj instrukcję obsługi do późniejszego wykorzystania. Jest ona ważną częścią urządzenia i powinna zostać dołączona w przypadku przekazania go kolejnej osobie.

2 Informacja o produkcie

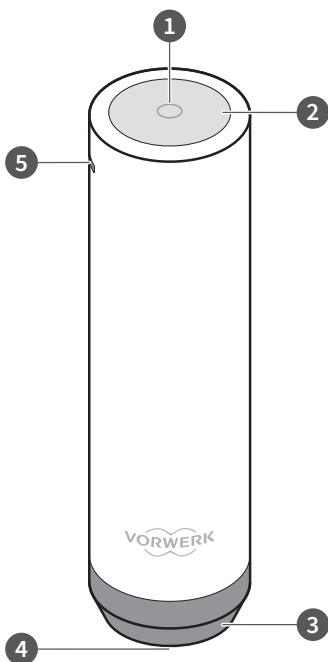

pl

1	Lampka kontrolna	4	Wylot powietrza
2	Wyłącznik	5	Złącze USB
3	Silikonowa nakładka		

3 Zastosowanie zgodnie z przeznaczeniem

Z urządzenia i akcesoriów należy korzystać zgodnie z instrukcjami i przeznaczeniem, aby nie narażać siebie i innych osób na zagrożenie oraz zminimalizować ryzyko uszkodzeń urządzenia i innych wartościowych przedmiotów.

Elektryczna pompka próżniowa Vorwerk przeznaczona jest wyłącznie do użytku kuchennego i domowego. Służy do pakowania próżniowego żywności i przystosowana jest do współpracy z pojemnikami próżniowymi i workami próżniowymi Vorwerk. Użytkowanie w innych celach niż zastosowanie zgodnie z przeznaczeniem jest niedozwolone.

Urządzenie nie jest przystosowane do korzystania, czyszczenia i konserwacji przez dzieci poniżej 8 lat. To urządzenie nie jest przeznaczone do użycia przez osoby (w tym dzieci powyżej 8 lat) o ograniczonej sprawności fizycznej, sensorycznej lub umysłowej albo nieposiadające odpowiedniej wiedzy i doświadczenia, chyba że znajdują się pod nadzorem osoby odpowiedzialnej za ich bezpieczeństwo albo zostały przez nią poinstruowane o sposobie korzystania z urządzenia w sposób bezpieczny i rozumieją, jakie są z tym związane zagrożenia.

Dzieciom nie wolno bawić się urządzeniem ani elementami do ładowania (w tym przewodem i ładowarką).

Urządzenie nie może być czyszczone ani konserwowane w zakresie dozwolonym dla użytkownika przez dzieci powyżej 8 lat bez nadzoru.

4 Bezpieczeństwo użytkownika

4.1 Wskazówki dotyczące bezpieczeństwa i zagrożeń



OSTRZEŻENIE

Zagrożenie pożarem!

Nieumiejętnie przeprowadzona naprawa urządzenia i przynależnego zasilacza grozi pożarem.

- Nigdy nie naprawiaj urządzenia samodzielnie.

Zagrożenie pożarem!

Urządzenie może zapalić się, jeśli zostanie wystawione na działanie wysokiej temperatury lub jest stosowane niezgodnie z przeznaczeniem.

- Nigdy nie wkładaj urządzenia akumulatorowego do otwartego ognia i nie nagrzewaj go za pomocą zewnętrznego źródła ciepła.
- Nie używaj urządzenia, gdy spadło na podłogę i posiada widoczne uszkodzenia lub nie działa prawidłowo.

Zagrożenie pożarem!

Wskutek niezamierzonego włączenia urządzenia lub akumulatora podczas transportu może dojść do nagromadzenia się ciepła, a nawet do pożaru.

- Zabezpiecz urządzenie przed włączeniem.
- Wysyłaj urządzenie ze sprawnym, ale rozładowanym akumulatorem.

Zagrożenie pożarem!

Ładowanie za pomocą nieodpowiedniej ładowarki może wywołać pożar.

- Do ładowania używaj tylko ładowarki, której parametry spełniają podane na tabliczce znamionowej warunki napięcia i natężenia prądu oraz rodzaju prądu.

Zagrożenie wskutek styczności z substancjami niebezpiecznymi!

Wyciek elektrolitu z akumulatorów lub baterii może spowodować obrażenia.

- Nie dotykaj rozlanego elektrolitu lub pozostałości po elektrolicie np. z zużytych akumulatorów lub baterii bez ochrony skóry i oczu.
- Rozlany elektrolit nie może mieć kontaktu ze skórą, oczami ani błonami śluzowymi.
- W razie przypadkowego kontaktu niezwłocznie umyj ręce i wypłucz oczy lub błony śluzowe dużą ilością czystej wody.
- Jeśli w dalszym ciągu odczuwasz dolegliwości lub elektrolit mógł dostać się do oczu lub błon śluzowych, udaj się do lekarza.
- Ubrania i tekstylia, które miały styczność z rozlanym elektrolitem lub pozostałościami po elektrolicie, należy natychmiast dokładnie uprać lub zutylizować.
- Rozlany elektrolit, pozostałości po elektrolicie oraz zużyte akumulatory lub baterie są łatwopalne. Trzymaj je w bezpiecznej odległości od ognia i źródeł ciepła.



PRZESTROGA

Niebezpieczeństwo odniesienia obrażeń z powodu podciśnienia!

Wessanie skóry lub włosów może spowodować obrażenia.

- Postępuj się elektryczną pompką próżniową ostrożnie i unikaj dotykania części ciała stroną ssawną elektrycznej pompki próżniowej.



WSKAZÓWKA!

Ryzyko uszkodzenia urządzenia!

Wilgoć we wnętrzu urządzenia może je uszkodzić.

- Nigdy nie chlap wodą na urządzenie.
- Nie trzymaj urządzenia pod bieżącą wodą.
- Nigdy nie zanurzaj urządzenia w wodzie ani innych cieczach.
- Nigdy nie czyść urządzenia wodą ani wilgotnymi środkami czyszczącymi.
- Nie trzymaj urządzenia na zewnątrz.
- Chronić urządzenie przed działaniem wilgoci.

Ryzyko uszkodzenia urządzenia!

Zasysanie cieczy lub proszków elektryczną pompką próżniową grozi jej uszkodzeniem.

- Uważaj, aby obszar przykładania pompki do pojemników był suchy.
- Podczas zasysania powietrza z woreczka uważaj, aby obszar przykładania pompki nie został zalany żadną cieczą.
- Nie zasysaj elektryczną pompką próżniową powietrza z pojemników lub woreczków zawierających proszek.

Ryzyko uszkodzenia z powodu nieprawidłowego użycia!

Nieumiejętne postępowanie się urządzeniem może doprowadzić do jego zniszczenia.

- Urządzenie nadaje się do użytku wyłącznie w pomieszczeniach.
- Nigdy nie pozostawiaj włączonego urządzenia bez nadzoru i wyłączaj je zawsze po użyciu.

Ryzyko uszkodzenia akumulatora!

Nieumiejętna obsługa akumulatora może spowodować jego uszkodzenie.

- Nigdy nie próbuj rozmontowywać akumulatora lub zastępować go innym.
- Ładuj urządzenie do pełna przynajmniej raz na trzy miesiące, aby zapobiec głębokiemu rozładowaniu i tym samym uszkodzeniu akumulatora.

Ryzyko uszkodzenia akumulatora!

Wyjątkowo wysoka lub niska temperatura skraca żywotność i/lub może spowodować uszkodzenie akumulatorów.

- Nie wystawiaj urządzenia na działanie ognia, wysokiej temperatury ani bezpośredniego promieniowania słonecznego.
- Nie stawiaj urządzenia w pobliżu źródła ciepła (kuchenka, grzejnik lub gorący kaloryfer).
- Urządzenie może być ładowane i używane tylko w temperaturach od 5°C do 35°C.
- Urządzenie może być przechowywane tylko w temperaturach od 5°C do 35°C.

pl

4.2 Struktura ostrzeżeń

Ostrzeżenia w niniejszej instrukcji opatrzone są symbolami i hasłami. Symbol i hasło informują o istotności zagrożenia.

Struktura ostrzeżeń

Ostrzeżenia, które poprzedzają opis każdej czynności, zbudowane są w następujący sposób:

OSTRZEŻENIE



Rodzaj i źródło zagrożenia
Objaśnienie rodzaju i źródła zagrożenia oraz następstw

- Środki umożliwiające uniknięcie zagrożenia

Znaczenie haseł

OSTRZEŻENIE	Nieuniknięcie tego zagrożenia grozi śmiercią lub ciężkimi obrażeniami ciała.
OSTROŻNIE	Nieuniknięcie tego zagrożenia grozi lekkimi obrażeniami ciała.
WSKAZÓWKA	Nieuniknięcie tego zagrożenia grozi szkodami rzeczowymi.

Znaczenie symboli ostrzegawczych



Ostrzeżenie wraz z informacją o istotności zagrożenia



Informacja o możliwości szkód rzeczowych

4.3 Obowiązki użytkownika

Aby zapewnić prawidłową pracę urządzenia i akcesoriów Vorwerk:

1. Postępuj zgodnie z instrukcją obsługi i wszystkimi przynależnymi dokumentami.
2. Przechowuj instrukcję w łatwo dostępnym miejscu.
3. Zadbaj o to, aby wszelkie uszkodzenia urządzenia były niezwłocznie usuwane przez producenta.

5 Wskaźnik funkcyjny

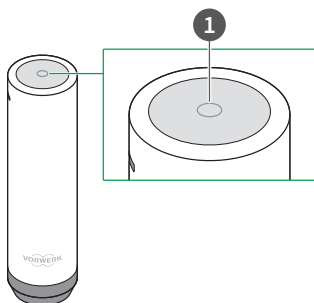

Lampka kontrolna (1)	Status
Sekwencja różnych kolorów	Elektryczna pompka próżniowa pracuje.
Dwa błyski	Elektryczna pompka próżniowa wymaga naładowania.
Świeci na czerwono	Trwa ładowanie.
Świeci na zielono	Elektryczna pompka próżniowa jest całkowicie naładowana.

6 Obsługa

6.1 Ładowanie

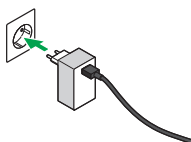
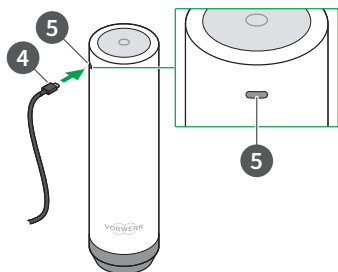
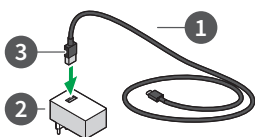

1. Przed pierwszym uruchomieniem elektryczną pompkę próżniową należy naładować do pełna.
2. Przed ładowaniem należy zawsze sprawdzić czy elektryczna pompka próżniowa jest wyłączona.
3. Połącz przewód ładujący (1) z wtyczką ładowarki sieciowej (2). W tym celu wetknij złącze USB 2.0 (3) we wtyczkę ładowarki sieciowej (2). Używaj do ładowania tylko odpowiedniej ładowarki. Ładowarka jest odpowiednia, jeśli pokrywają się dane na tabliczce znamionowej pompki podciśnieniowej i ładowarki.
4. Wetknij mniejszy wtyk USB-C (4) kabla ładującego w odpowiednie gniazdo (5) w górnej części elektrycznej pompki próżniowej.
5. Następnie wetknij wtyczkę ładowarki sieciowej do gniazdka elektrycznego.

Podczas procesu ładowania lampka kontrolna świeci na czerwono. Po pełnym naładowaniu pompki lampka kontrolna świeci na zielono. Na naładowanie pompki do pełna potrzebne jest od 2 do 5 godzin.

6.2 Ważne informacje dotyczące pakowania próżniowego

Przygotowanie

1. Umyj pojemnik próżniowy przed użyciem po raz pierwszy.
2. Przed użyciem sprawdzaj zawsze, czy uszczelki i krawędzie pojemnika próżniowego są czyste i suche.

Pojemniki próżniowe

1. Nie przepelniaj pojemników próżniowych.
2. Pod krawędzią musi zawsze pozostać 1–2 cm wolnej przestrzeni.
3. Uważaj, aby żywność we wnętrzu pojemnika próżniowego nie stykała się z zaworem po wewnętrznej stronie pokrywy.

Worki próżniowe

1. Sprawdzaj, czy otwór worka jest całkowicie czysty i suchy.
2. Uważaj, aby zawór we wnętrzu worka nie stykał się z jej zawartością.
3. Uważaj, aby nie zasysać pompką żadnych cieczy (np. wody, oleju, sosu pieczeniowego) i proszków. Jeśli stwierdzisz, że zassana została ciecz, przerwij pakowanie próżniowe.

6.3 Pakowanie próżniowe

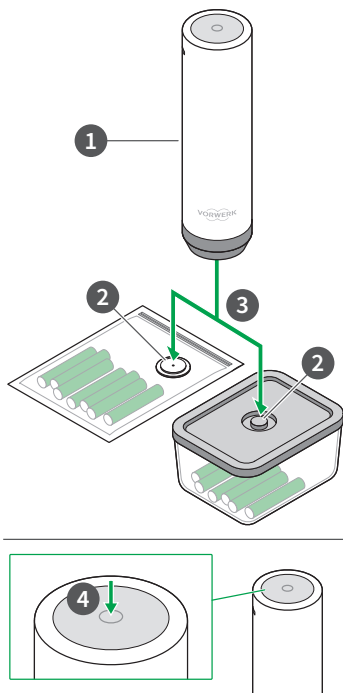

Czas trwania procesu pakowania próżniowego zależy od wielkości i stopnia napełnienia pojemnika. Im jest mniejszy lub pełniejszy, tym krócej trwa proces pakowania próżniowego.

1. Pojemnik do pakowania próżniowego (lub worek) musi być całkowicie i mocno zamknięty.
2. Zawór musi być czysty i suchy.
3. Przyłóż elektryczną pompkę próżniową (1) do zaworu (2) i lekko go dociśnij (3).
4. Naciśnij wyłącznik (4).
⇒ *Pompka odessie powietrze i wyłączy się automatycznie, gdy podciśnienie osiągnie poprawny poziom.*
5. Proces pakowania próżniowego można przerwać w dowolnej chwili ręcznie za pomocą wyłącznika (4).
6. Na zakończenie procesu pakowania próżniowego odciągnij ostrożnie elektryczną pompkę próżniową od zaworu.

7 Konserwacja

7.1 Czyszczenie elektrycznej pompki próżniowej

1. Do wycierania elektrycznej pompki próżniowej używaj tylko suchej lub lekko zwilżonej szmatki.
2. Nie wkładaj żadnych elementów pompki do zmywarki.

7.2 Czyszczenie silikonowej nakładki

- Ściągnij silikonową nakładkę z obudowy elektrycznej pompki próżniowej i umyj ją wodą z płynem do mycia naczyń.

8 Usuwanie usterek

OSTRZEŻENIE



Ryzyko pożaru i porażenia prądem elektrycznym!

Nieumiejętnie przeprowadzona naprawa urządzenia i jego zasilacza grozi pożarem i porażeniem prądem.

- Nigdy nie naprawiaj urządzenia samodzielnie.
- Aby uniknąć zagrożeń, należy zlecać wszelkie naprawy urządzeń elektrycznych działowi obsługi klienta firmy Vorwerk, serwisowi autoryzowanemu przez firmę Vorwerk lub osobie posiadającej analogiczne kwalifikacje.

Jeśli urządzenie nie działa prawidłowo, może być to spowodowane jedną z poniższych przyczyn:

Usterka	Możliwa przyczyna i działanie naprawcze
Urządzenia nie można włączyć.	Być może akumulator jest rozładowany. <ul style="list-style-type: none">– Naładuj urządzenie [▶ 65]. Być może wyłącznik nie został poprawnie naciśnięty. <ul style="list-style-type: none">– Ponownie naciśnij wyłącznik. Jeśli nie jesteś w stanie usunąć usterki, zwróć się do działu obsługi klienta [▶ 70] firmy Vorwerk.

Usterka	Możliwa przyczyna i działanie naprawcze
Urządzenie wyłącza się podczas procesu pakowania próżniowego.	<p>Być może została zassana ciecz.</p> <ul style="list-style-type: none"> - W żadnym razie nie kręć głowicą urządzenia. - Lekko potrząśnij urządzeniem, aby wylać z niego wodę. - Postaw je na silikonowej nakładce, aby wypłynęły z niego ewentualne inne ciecze. - Sprawdź, czy urządzenie jest teraz całkowicie suche. - Sprawdź, czy urządzenie można ponownie włączyć. Jeśli nie, wykonaj jeszcze raz tę samą procedurę.
Nie można naładować urządzenia.	<ul style="list-style-type: none"> - Sprawdź, czy kabel ładowania podłączony jest poprawnie i czy ładowarka sieciowa wetknięta jest poprawnie w gniazdko [▶ 65]. - Sprawdź, czy kabel ładowania wetknięty jest całkowicie w złącze ładowania urządzenia. - Używaj tylko oryginalnego kabla ładowania. <p>Jeśli nie jesteś w stanie usunąć usterki, zwróć się do działu obsługi klienta [▶ 70] firmy Vorwerk.</p>
Urządzenie przerywa nagle proces pakowania próżniowego, chociaż nie jest on jeszcze zakończony.	<p>Urządzenie wyposażone jest w wyłącznik czasowy, który jest wyzwany w przypadku braku możliwości wytworzenia podciśnienia.</p> <ul style="list-style-type: none"> - Skontroluj szczelność pojemnika. - Obejrzyj wylot powietrza urządzenia, aby sprawdzić, czy jest on zablokowany ciałami obcymi.
Urządzenie nie wyłącza się automatycznie podczas procesu pakowania próżniowego lub nie wytwarza podciśnienia.	<p>Być może nie wszystkie elementy są poprawnie zamknięte lub wyczyszczone.</p> <ul style="list-style-type: none"> - Sprawdź czy nie są zanieczyszczone lub mokre. - Sprawdź, czy pokrywa pojemnika próżniowego lub zapięcie torebki próżniowej są mocno zamknięte. <p>Być może elektryczna pompka próżniowa jest osadzona zbyt luźno.</p>

Usterka	<p>Możliwa przyczyna i działanie naprawcze</p> <ul style="list-style-type: none"> – Lekko dociskaj elektryczną pompkę próżniową do krawędzi wokół zaworu podczas procesu pakowania próżniowego, aby między pompką i zaworem nie ulaćniało się powietrze. <p>Jeśli nie jesteś w stanie usunąć usterki, zwróć się do działu obsługi klienta [▶ 70] firmy Vorwerk.</p>
----------------	--

Jeśli nie jesteś w stanie usunąć usterek, zwróć się do **działu obsługi klienta** [▶ 70] firmy Vorwerk.

9 Utylizacja urządzenia



Ten symbol oznacza: sprzętu elektrycznego i elektronicznego nie wolno wyrzucać razem z odpadami komunalnymi. Zużyty sprzęt elektryczny można bezpłatnie oddać do gminnych miejsc zbiórki.

10 Dane techniczne

Elektryczna pompka próżniowa Vorwerk

Znaki bezpieczeństwa	 
Obudowa	Tworzywo termoplastyczne ABS
Masa	180 g
Wymiary	43 mm × 43 mm × 150 mm
Wytwarzane podciśnienie	≥ -40 Kpa
Dozwolona ładowarka sieciowa	DC 5 V 2 A USB 2.0, II klasa ochronności
Akumulator	Akumulator litowo-jonowy
Czas ładowania	około 2 h przy 2 A
Pojemność akumulatora	500 mAh

11 Dział obsługi klienta

<https://thermomix.vorwerk.com/your-country/worldwide>

12 Producent

Agentur Suko GmbH
Obere Holzstr. 35a
D-42653 Solingen,
Germany

13 Importer

Agentur Suko GmbH
Obere Holzstr. 35a
D-42653 Solingen,
Germany

pl

目录

1	开始使用之前	73
1.1	资料的保存.....	73
2	产品概览	73
3	合规使用	73
4	为了您的安全	74
4.1	危险和安全提示.....	74
4.2	安全警告信息的分类.....	76
4.3	用户的义务.....	77
5	功能显示	77
6	操作	78
6.1	充电.....	78
6.2	抽真空重要提示.....	78
6.3	抽真空.....	79
7	保养	80
7.1	清洁真空泵.....	80
7.2	清洁硅胶套.....	80
8	排除故障	80
9	处置设备	81
10	技术数据	81
11	客服部门	82
12	制造商	82
13	进口商	82

1 开始使用之前

衷心祝贺您选用我们全新的美善品®设备。

- 首次使用设备之前，请仔细阅读本使用说明书。

1.1 资料的保存

- 请妥善保管本使用说明书以备日后使用。它是本产品的一个重要组成部分，当您将本产品转让给他人时，必须将本使用说明书一并转交。

2 产品概览

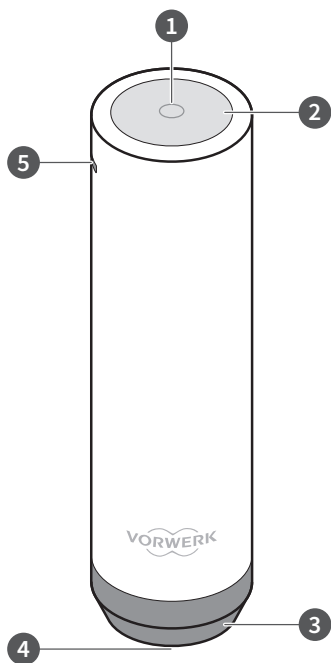

1	指示灯	4	出气口
2	开启/关闭按键	5	USB 接口
3	硅胶套		

3 合规使用

请仅正确和合规使用设备及其配件，以最大程度减少给您自己或他人带来危险、令本设备和其他财产受损。

福维克真空泵只能用于家用。它用于将食品抽真空，尤其是与福维克真空保鲜盒或真空包装袋搭配使用。除预期用途外，禁止将本产品用于其他用途。

本设备不适合 8 周岁以下儿童使用、清洁和进行用户维护。本设备不适合那些有身心或精神障碍或缺乏经验和知识的人（包括 8 周岁以上的儿童）使用，除非他们接受监护人的监督或其对有关安全使用设备的指导，并且明白潜在的危险。

应确保儿童不会将设备或充电器材（包括电线和充电插头）当做玩具玩耍。

缺乏监督时，请勿让 8 周岁以上儿童从事清洁和用户维护作业。

4 为了您的安全

4.1 危险和安全提示



警告

火灾危险！

未恰当维修设备和相应的电源件可能导致火灾。

- 绝对不能擅自对设备进行维修。

火灾危险！

如果设备暴露在高温下，或者未按规定使用，则设备可能开始起火。

- 绝对不能将可充电电池设备投入明火中，或者用外部热源对其加热。
- 如果落到地上并出现明显的损伤或运行故障，不得继续运行设备。

火灾危险！

因在运输过程中意外触发或激活设备或可充电电池可能导致发热甚至火灾。

- 请防止在运输途中设备电源误触通电。
- 请务必确保运输途中设备的电池状态正常且已放电。

火灾危险！

使用不恰当的充电器可能导致火灾。

- 只能使用达到铭牌上指定电压和电流强度极限以及电流类型的充电器。

因接触有害物质会造成危险！

溢出的可充电电池或蓄电池电解液可能导致受伤。

- 不得在未佩戴皮肤和眼睛防护装置的情况下触摸比如泄漏的可充电电池或蓄电池上溢出的电解液以及电解液残留物。
- 溢出的电解液不允许接触皮肤、眼睛和粘膜。
- 在意外接触时，请洗手，然后直接用大量的清水冲洗眼睛或粘膜。
- 如果仍有疼痛感，或者电解液接触到眼睛或粘膜，请就医。
- 立即彻底清洗接触过溢出的电解液或电解液残留物的衣服和纺织品，或者将其废弃处理。
- 溢出的电解液、电解液残留物以及泄漏的蓄电池可燃。使其远离火和高温。



小心

因真空会造成受伤危险！

吸住皮肤或头发可能导致受伤。

- 请小心地操作真空泵，避免身体部位接触真空泵的抽吸端。



注意

设备损坏危险！

设备内的潮气可能令其损坏。

- 绝对不能将水泼到本设备上。
- 请勿将本设备置于流水之下。
- 请勿将设备浸入水或其他液体中。
- 绝对不能用水或潮湿的清洁剂清洁设备。
- 切勿在室外存放本设备。
- 防潮地保管设备。

设备损坏危险！

因吸入液体或粉末可能损坏真空泵。

- 注意，容器的抽吸区域不能留有液体。
- 在抽吸包装袋期间请注意，液体不能进入包装袋的抽吸区域。
- 不能在有粉末状内含物的容器或包装袋上使用真空泵。

使用不当会导致损坏危险!

不恰当使用设备可能导致设备损坏。

- 设备仅适于在室内使用。
- 不得让设备在无人看管情况下运行，在每次使用完以后都要将其重新关闭。

存在可充电电池损坏危险!

错误使用可充电电池可能导致可充电电池损坏。

- 不得尝试拆卸可充电电池以及用其它可充电电池替代。
- 至少每三个月将设备充满电一次，以免深度放电并因此损坏可充电电池。

存在电池组受损的危险!

极热或极冷会缩短充电时间和/或损坏电池组。

- 请勿将本机暴露在火、热或直射的阳光下。
- 请勿将本机放置在热源(火炉、加热器或热的散热器)附近。
- 应在 5°C 至 35°C 的温度下为本机充电和使用本机。
- 将本机保持在 5°C 至 35°C 这一温度范围内。

4.2 安全警告信息的分类

本手册中的警告说明以安全符号和信号词加以突显。符号和信号词指示危险的严重程度。

警告说明的结构

每个操作步骤之前的警告说明的构成情况如下：

警告



危险的性质和来源

对危险/后果的性质和来源做出解释

- 为避免危险发生应采取的措施

信号词的含义

警告	这种危险如不加以避免，会危及生命或造成重伤。
注意	这种危险如不加以避免，会造成轻伤。
提示	这种危险如不加以避免，会损坏财产。

安全符号的含义



提示危险严重性的警告说明



提请注意财产损失

4.3 用户的义务

为确保设备和福维克配件正常运行，请注意以下事项：

1. 请遵守使用说明书和所有相关文献中的规定。
2. 将说明书保管在您在需要时可方便地重新找到的位置上。
3. 一旦设备损坏，请立即联系福维克客服中心进行修理。

5 功能显示

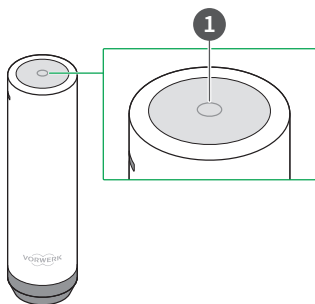

zhs

指示灯 (1)	状态
彩色渐变	真空泵正在运行。
亮起两次	必须为真空泵充电。
红色	正在充电。
绿灯	真空泵已充满电。

6 操作

6.1 充电

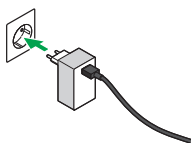
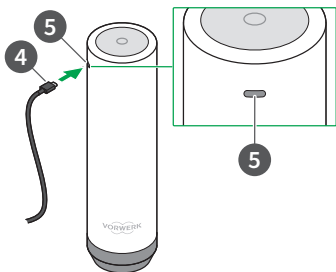
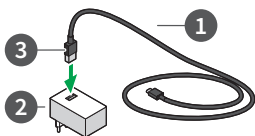

1. 在首次启动前将真空泵充满电。
2. 在每次充电前，请确保已关闭真空泵。
3. 将充电线（1）与电源充电插头（2）相连。为此将 USB-2.0 接口（3）插入电源充电插头（2）。只能使用恰当的充电器。为此检查真空泵和充电器铭牌上的信息
4. 将充电线的小 USB-C 插头（4）插入真空泵上方的相应插口（5）中。
5. 之后将电源充电插头插入插座中。

在充电过程中，指示灯亮红灯。当泵充满电时，指示灯亮绿灯。将泵充满电需要 2 至 5 小时。

6.2 抽真空重要提示

准备工作

1. 在首次使用前清洁真空保鲜盒。
2. 在每次使用前，确保密封垫和真空保鲜盒边缘干净且干燥。

对于真空保鲜盒

1. 不得过度填充真空保鲜盒。
2. 始终与边缘留出 1-2 cm 的空隙。
3. 注意，真空保鲜盒内部的食物不得与盖板内侧的阀门接触。

对于真空袋

1. 确保包装袋的开口完全干净且干燥。
2. 请确保包装袋内部的阀门不与其内含物接触。
3. 请确保不会吸到液体（比如水、油、肉汁）和粉末。如果发现吸入了液体，请中断抽真空过程。

6.3 抽真空

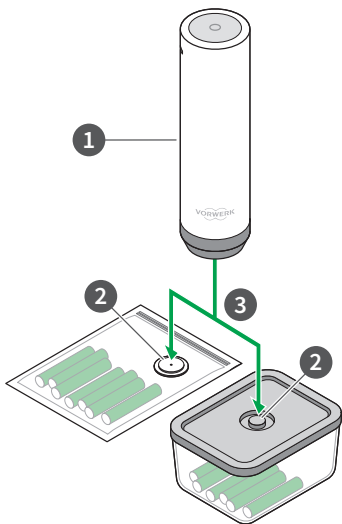

zhs

抽真空过程持续时间与容器的尺寸和料位有关。如果容器更小或者装得更满，抽真空过程速度会更快。

1. 请确保需要抽真空的容器（保鲜盒或真空包装袋）已装满并妥善封闭。
2. 请确保阀门干净且干燥。
3. 将真空泵（1）放到阀门（2）上，将真空泵轻轻向下压（3）。

4. 按下开启/关闭按键（4）。
 - ⇒ 真空泵抽出空气，一旦达到正确水平的真空压力，泵就会停止。
5. 通过按下开启/关闭按键（4）可随时手动取消抽真空过程。
6. 在抽真空过程结束之后，小心地从阀门上拔下真空泵。

7 保养

7.1 清洁真空泵

1. 在清洁真空泵外壳时，只能使用干净或者略湿的布。
2. 不要将泵的零件放到洗碗机中。

7.2 清洁硅胶套

- 为清洁硅胶套，将其小心地向下从真空泵外壳上拔下，然后用水和清洗剂清洁。

8 排除故障

警告



火灾危险或触电危险！

未恰当维修设备和相应的电源件可能导致火灾或触电。

- 绝对不能擅自对设备进行维修。
- 只允许福维克客服、经福维克授权的维修厂或有类似资质的人维修电子设备，以免出现危险。

如果设备未正确发挥作用，则可能存在以下原因：

故障	可能的原因和排除措施
无法开启设备。	可充电电池电量可能已空。 <ul style="list-style-type: none"> - 为设备充电 [▶ 78]。 可能未正确按下开启/关闭按键。 <ul style="list-style-type: none"> - 再次按下开启/关闭按键。 如果无法排除故障，请联系福维克客服 [▶ 82]。
设备在抽真空过程中停止。	可能吸入了液体。 <ul style="list-style-type: none"> - 切勿将设备倒置。 - 轻轻晃动设备，使液体溢出。 - 将其放到硅胶套上，使可能存在的剩余液体能溢出。 - 请确保设备完全干燥。

故障	可能的原因和排除措施
设备无法充电。	<ul style="list-style-type: none"> - 现在测试是否能重新开启设备。否则请重新执行这一程序。 - 请确保正确连接了充电线，正确插入了电源充电器 [▶ 78]。 - 请确保充电线完全插入设备的充电接口。 - 只能使用原装充电线。 <p>如果无法排除故障，请联系福维克客服 [▶ 82]。</p>
设备突然中断抽真空过程，但抽真空过程尚未结束。	<p>设备有定时关断功能，无法形成真空。</p> <ul style="list-style-type: none"> - 请检查容器是否密封。 - 请检查设备的出气口，以确定它未被异物堵塞。
设备未自动停止抽真空过程，或者未形成真空。	<p>可能未正确封闭或清洁所有组件。</p> <ul style="list-style-type: none"> - 确保它们未脏污或者潮湿。 - 请确保真空保鲜盒的盖板或真空包装袋的封口封闭。 <p>真空泵放置得可能过松。</p> <ul style="list-style-type: none"> - 在抽真空过程中，将真空泵轻轻压入阀门周围的边框中，以便在真空泵与阀门之间形成稳固密封。 <p>如果无法排除故障，请联系福维克客服 [▶ 82]。</p>

如果无法排除故障，请联系福维克客服 [▶ 82]。

9 处置设备



该符号表示：不允许按生活垃圾处置电气设备和电子设备。可以将您的废旧电子设备免费交给市政收集点。

10 技术数据

福维克真空泵

安全标志



外壳

ABS 热塑性塑料

重量

180 g

尺寸

43 mm × 43 mm × 150 mm

福维克真空泵

生成的真空	≥ -40 Kpa
允许电源充电器	DC 5 V 2 A USB 2.0 防护等级 2
可充电电池	锂离子可充电电池
充电时间	在 2 A 下约 2 h
可充电电池容量	500 mAh

11 客服部门

<https://thermomix.vorwerk.com/your-country/worldwide>

12 制造商

Agentur Suko GmbH
Obere Holzstr. 35a
D-42653 Solingen,
Germany

13 进口商

福维克家用电器制造(上海)有限公司
中国上海市中山南路100号金外滩国际广场9楼，邮编：
200010

目錄

1	開始前	84
1.1	保存資料.....	84
2	產品概覽	84
3	合規使用	85
4	安全注意事項	85
4.1	安全提示.....	85
4.2	危險與安全提示說明.....	87
4.3	使用者的義務.....	88
5	LED功能指示燈	88
6	操作須知	89
6.1	充電.....	89
6.2	抽真空密封的重要提示.....	89
6.3	真空密封.....	90
7	清潔保養	91
7.1	清潔真空抽氣棒.....	91
7.2	清潔矽膠套.....	91
8	排除故障	91
9	對產品的廢棄處置	92
10	技術資料	92
11	客服中心	93
12	製造商	93
13	進口商	93

1 開始前

恭喜您選購Vorwerk真空抽氣棒。

- 首次使用此真空抽氣棒之前，請詳細閱讀本使用說明書。

1.1 保存資料

- 請妥善保管好本使用說明書以備將來查閱。它是本電器的一個重要組成部分，若您將本電器轉讓給他人，必須將本使用說明書隨附。

2 產品概覽

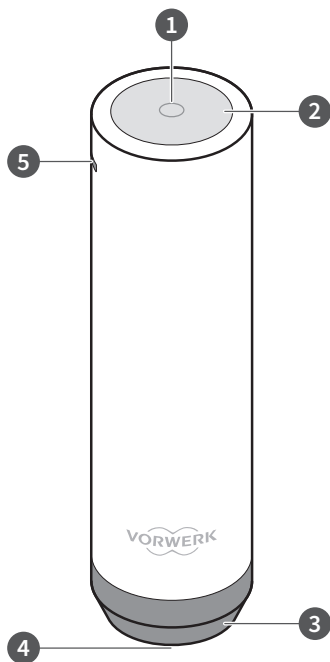

1 指示燈

4 氣嘴

2 開關鍵

5 USB充電孔

3 矽膠套

3 合規使用

請務必依照規定正確使用本產品，將人身傷害的風險降到最低，並避免造成本產品和其他財產的損害。

Vorwerk真空抽氣棒僅用於家用。用來將食物抽真空密封，特別是與Vorwerk真空保鮮盒或真空袋搭配使用。除指定用途之外，不得將本產品用於其他用途。

本產品不適合8歲以下兒童使用、清潔和維護。本產品不適用於感官或心智能力受限或缺乏使用經驗及產品知識的人（包括8歲以上的青少年），除非他們在相關人員的監督下使用或接受過安全使用產品的指導，並且明白潛在的危險。

應確保不會有使用者將產品或充電器材（包括電線和充電插頭）當做玩具玩耍。

在沒有監督的情況下，請勿讓8歲以上的青少年從事清潔和自行維護。

4 安全注意事項

4.1 安全提示

危險

有火災風險！

未適當維修產品和隨附的電源配件可能導致火災。

- 切勿自行維修產品。

有火災風險！

如果產品暴露在高溫下，或未依照規定使用，可能會起火燃燒。

- 絕對不能將可充電電池產品投入明火中、放在高溫處，或用外部熱源對其加熱。
- 如果產品摔落至地上並出現明顯的損壞或運轉故障，不得繼續使用產品。

有火災風險！

在運輸過程中意外觸發啟動產品或可充電電池可能導致發熱甚至引發火災。

- 確保產品不會被誤觸開機。
- 運送時，僅可運送非充電狀況下的產品及充電電池。

有火災風險！

使用不相容的充電器可能導致火災。

- 只能使用符合產品標示牌上指定的電壓、電流和類型等限制的充電器。

接觸危險物質的風險！

可充電電池或蓄電池漏出的電解液可能導致受傷。

- 在沒有保護皮膚及眼睛的情況下，切勿接觸漏液的充電電池或蓄電池，也切勿接觸電解液殘留物。
- 漏出的電解液不可接觸到皮膚、眼睛或黏膜。
- 若不慎接觸，請立即洗手，並用大量清水沖洗眼睛或黏膜。
- 若仍有疼痛感、刺激持續存在或電解液接觸到眼睛或黏膜，請立即就醫。
- 接觸到漏出的電解液或電解液殘留物的衣服和紡織品，必須立即徹底洗淨或妥善丟棄。
- 漏液、電解液殘留物以及漏液的蓄電池和充電電池屬於易燃物，需使其遠離火和高溫。



小心

真空時的負壓狀態可能導致受傷！

吸住皮膚或頭髮可能導致受傷。

- 請小心地操作真空抽氣棒，避免身體部位接觸真空抽氣棒的抽氣端。



提示

產品受損的風險！

本產品內部的濕氣會損壞產品。

- 請勿將水澆到本產品上。
- 請勿將本產品置於流水下。
- 切勿將本產品浸入水中或其他液體中。
- 切勿用水或潮濕的清潔液清洗產品。
- 請勿將本產品存放在室外。
- 存放本產品時應注意防潮。

產品受損的風險！

吸入液體或粉末可能損壞真空抽氣棒。

- 請注意，容器的真空密封區不能有液體。
- 密封真空袋時，確保沒有任何液體留在袋子中的真空密封區。
- 裝有粉末狀內容物的容器或袋子不能使用真空抽氣棒。

使用不當會造成損壞！

產品使用不當會造成本產品損壞。

- 產品僅適於在室內使用。
- 不得讓產品在無人看管情況下運轉，每次使用後應將其關閉。

有電池受損的風險！

電池組使用不當會受損。

- 不得嘗試拆卸充電電池以及用其它可充電電池替代。
- 至少每三個月將產品充滿電一次，以免深度放電因而損壞可充電電池。

有電池受損的風險！

極熱或極冷可能會縮短充電時間和/或導致電池損壞。

- 請勿將本產品暴露在火源、熱源中或陽光的直射下。
- 請勿將本產品放置在熱源（爐灶、加熱器或熱輻射器）附近。
- 請在5°C至35°C這一溫度範圍內給本產品充電並使用它。
- 請將本產品存放在5°C至35°C這一溫度範圍內。

4.2 危險與安全提示說明

本說明書中的危險與安全提示以圖示和文字方式表示，將向您提示不同的危險程度。

危險與安全提示說明

在每個項目之前的提示顯示如下：

警告



危險的性質和來源

解釋危險/後果的性質和來源

- 避免危險的預防措施

警語的含義

警告	若不加以預防，則可能造成生命危險或嚴重傷害。
小心	若不加以預防，則可能造成輕度傷害。
提示	若不加以預防，則可能使財產受損。

安全標示的含義



警示危險的嚴重程度



提示財產可能受損

4.3 使用者的義務

為了確保產品及配件正常運行，請注意以下事項：

1. 請遵守使用說明書和所有相關文件中的規定。
2. 將說明書放在需要時可方便找到的位置上。
3. 立即聯絡製造商排除產品出現的損壞。

5 LED功能指示燈

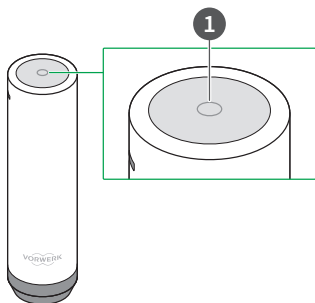

指示燈 (1)	狀態
漸層變色	真空抽氣棒正在運轉。
閃燈兩次	必須為真空抽氣棒充電。
紅色	正在充電。
綠燈	真空抽氣棒已充電完成。

6 操作須知

6.1 充電

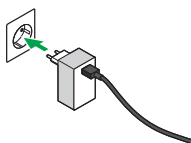
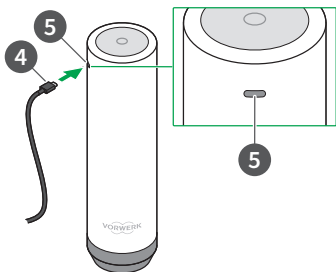
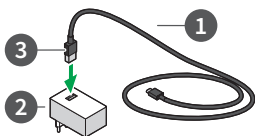

1. 第一次使用前，請先將真空抽氣棒充飽電。
2. 每次充電前，請確保真空抽氣棒已關機。
3. 將充電線（1）接上充電插頭（2）。為此，請將USB 2.0接頭（3）插入充電插頭（2）。請注意僅可使用兼容的充電插頭。請檢查真空抽氣棒和充電器上的產品標示牌資訊。
4. 將充電線另一端，較小的USB type C接頭（4）插入真空抽氣棒上端的USB充電孔（5）。
5. 再將充電插頭插到插座上。

在充電過程中，指示燈亮紅燈。當抽氣棒充飽電時，指示燈亮綠燈。將抽氣棒充飽電需要2至5小時。

6.2 抽真空密封的重要提示

準備工作

1. 首次使用前，先將真空保鮮盒清潔乾淨。
2. 每次使用前請確保真空保鮮盒的密封條和邊緣清潔乾淨並保持乾燥。

使用真空保鮮盒時

1. 不要將真空保鮮盒裝得過滿。
2. 永遠與保鮮盒邊緣維持1-2公分的空間。
3. 確認真空保鮮盒內的食物不會接觸到蓋子內側的氣閥。

使用真空袋時

1. 確認真空袋的袋口完全乾淨且乾燥。
2. 確認真空袋內的氣閥不會接觸到內容物。
3. 確保真空抽氣棒不會吸到任何液體（例如水、油、肉汁）或粉末。如果發現吸入液體，請立刻停止真空密封。

6.3 真空密封

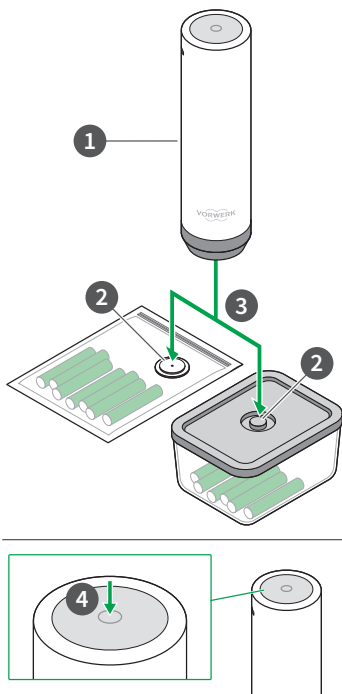

真空密封所需的時間長短取決於真空保鮮盒或真空袋的尺寸和內容物多少。如果容器較小或承裝的內容物較多，真空密封的過程會更快。

1. 確認需要真空密封的容器（保鮮盒或真空袋）已完整妥善封好。
2. 確認氣閥乾淨且乾燥。
3. 將真空抽氣棒（1）放到氣閥（2）上，並輕輕地下壓（3）。

4. 按下開關鍵（4）。
- ⇒ 真空抽氣棒會抽出空氣。當真空壓力達到適當水準時，真空抽氣棒會自動停止。
5. 可隨時按下開關鍵（4）手動關閉真空密封。
6. 完成真空密封後，小心地從氣閥上拔下真空抽氣棒。

7 清潔保養

7.1 清潔真空抽氣棒

1. 只能使用乾布或略濕的布擦拭清潔真空抽氣棒外殼。
2. 不可將真空抽氣棒的任何零配件放入洗碗機中清洗。

7.2 清潔矽膠套

- 請小心地將矽膠套從真空抽氣棒上取下，用水和清潔劑清潔。

8 排除故障

警告



火災或觸電危險！

產品及相關的充電器材維修不當，可能會導致火災或觸電。

- 切勿自行維修。

如果產品不能正常運作，可能有以下原因：

故障	可能原因及排除方法
無法開機	<p>電池可能沒電了</p> <ul style="list-style-type: none"> - 充電 [▶ 89]。 <p>可能未正確按下開關鍵。</p> <ul style="list-style-type: none"> - 再次按下開關鍵。 <p>如果無法排除故障，請聯繫Vorwerk客 服 [▶ 93]。</p>
在密封真空過程中停止運作。	<p>可能吸入液體。</p> <ul style="list-style-type: none"> - 切勿將產品倒置。 - 輕輕晃動產品，讓液體流出。 - 將其放到矽膠套上，以便在必要時排出任何多餘的液體。 - 請確保產品完全乾燥。 - 請測試是否能重新開機。如果不能，請重複上述過程。

故障	可能原因及排除方法
產品無法充電。	<ul style="list-style-type: none"> - 請確認已正確連接充電線，並正確插上充電插頭和電源插座。▶ 89。 - 請確認充電線完全插入產品的USB充電孔。 - 只能使用原廠充電線。 <p>如果無法排除故障，請聯繫Vorwerk客服 ▶ 93。</p>
密封真空過程尚未結束，產品突然中斷運作。	<p>當無法形成真空狀態，產品有定時關閉功能。</p> <ul style="list-style-type: none"> - 請檢查真空保鮮盒或真空袋是否為密封狀態。 - 請檢察產品的排氣口，確認未被異物堵塞。
產品未自動停止真空密封，或沒有產生真空狀態。	<p>欲真空的容器可能未正確的密封或清潔。</p> <ul style="list-style-type: none"> - 請確保其乾淨及乾燥。 - 請確保真空保鮮盒的蓋子或真空袋的封口已密封妥當。 <p>真空抽氣棒可能未安裝妥當。</p> <ul style="list-style-type: none"> - 在真空密封的過程中，需將真空抽氣棒輕輕地壓入氣閥周圍的邊框中，以便在真空抽氣棒和氣閥之間緊密密合。 <p>如果無法排除故障，請聯繫Vorwerk客服 ▶ 93。</p>

若無法排除故障，請聯繫Vorwerk[客服 ▶ 93](#)。

9 對產品的廢棄處置



該符號代表：不可將電子產品視作一般家庭垃圾處理，應送至專業的回收處理廠。

10 技術資料

Vorwerk真空抽氣棒

安全標章



外殼

耐熱ABS塑膠

重量

180克

尺寸

43 mm × 43 mm × 150 mm

Vorwerk真空抽氣棒

生成的真空	≥ -40 Kpa
適用的充電插頭	DC 5 V 2 A USB 2.0 防護等級2
電池	可充式鋰電池
充電時間	在2 A充電器下約2小時
可充式電池容量	500 mAh

11 客服中心

<https://thermomix.vorwerk.com/your-country/worldwide>

12 製造商

Agentur Suko GmbH
Obere Holzstr. 35a
D-42653 Solingen,
Germany

13 進口商

瑞士商福維克有限公司台灣分公司
台北市中正區北平東路30之1號2樓
電話: +886-2-2397-1397

Obsah

1	Před prvním použitím	95
1.1	Uložení podkladů	95
2	Popis výrobku	95
3	Použití v souladu s určením	96
4	Pro vaši bezpečnost	96
4.1	Nebezpečí a bezpečnostní pokyny	96
4.2	Struktura výstražných upozornění	99
4.3	Povinnosti uživatele	99
5	Indikátor stavu.....	100
6	Obsluha	101
6.1	Nabíjení	101
6.2	Důležité tipy pro vakuování	101
6.3	Vakuování	102
7	Údržba.....	103
7.1	Čištění vakuové pumpy	103
7.2	Čištění silikonového nástavce	103
8	Odstranění poruch	103
9	Likvidace přístroje	105
10	Technické údaje	105
11	Zákaznický servis.....	105
12	Výrobce	106
13	Dovozce.....	106

1 Před prvním použitím

Srdečně gratulujeme k vašemu novému přístroji Thermomix®.

- Před prvním použitím přístroje si pozorně přečtěte návod k použití.

1.1 Uložení podkladů

- Uschovejte si návod k použití pro budoucí potřeby. Je důležitou součástí přístroje a musí být k němu přiložen, přenecháte-li jej jiným osobám.

2 Popis výrobku

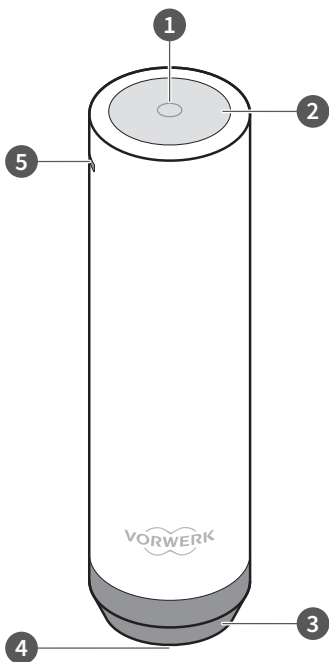

CS

1 Světelná kontrolka

4 Výstup vzduchu

2 Tlačítko ZAP/VYP

5 USB konektor

3 Silikonový nástavec

3 Použití v souladu s určením

Přístroj a příslušenství používejte pouze v souladu s určením, abyste předešli nebezpečí pro sebe nebo pro ostatní, poškození přístroje a jiným hmotným škodám.

Vakuovou pumpu Vorwerk používejte pouze v domácnosti a pro domácí použití. Je určena k vakuování potravin a používá se zejména společně s vakuovými nádobami nebo vakuovými sáčky Vorwerk. Jakékoliv jiné použití než zamýšlené není povoleno.

Zařízení není určeno k používání, čištění nebo uživatelské údržbě dětmi mladšími 8 let. Toto zařízení není určeno pro osoby se sníženými fyzickými, smyslovými nebo duševními schopnostmi nebo s nedostatečnými zkušenostmi a znalostmi (včetně dětí starších 8 let), pokud nejsou pod dohledem osoby odpovědné za jejich bezpečnost nebo pokud nebyly touto osobou poučeny o bezpečném používání spotřebiče a nejsou si vědomi hrozícího nebezpečí.

Přístroj nebo nabíjecí prvky nejsou dětská hračka (vč. vedení a nabíjecí zástrčky).

Děti starší 8 let nesmějí bez dozoru provádět čištění ani uživatelskou údržbu zařízení.

4 Pro vaši bezpečnost

4.1 Nebezpečí a bezpečnostní pokyny



VAROVÁNÍ

Nebezpečí požáru!

Nesprávná oprava přístroje a jeho napájecích dílů může vést k požáru.

- Nikdy neprovádějte opravy přístroje sami.

Nebezpečí požáru!

Přístroj může začít hořet, pokud jej vystavíte teplu nebo pokud není používán v souladu s určením.

- Přístroj se nesmí nikdy dávat do otevřeného ohně nebo ohřívat externími zdroji tepla.
- Přístroj nepoužívejte, pokud spadl na zem a vykazuje viditelné poškození nebo závady.

Nebezpečí požáru!

Náhodné spuštění nebo zapnutí přístroje nebo akumulátoru během přepravy může způsobit vznik tepla nebo dokonce požár.

- Zajistěte přístroj před zapnutím.
- Přístroj odesílejte pouze s funkčním, ale vybitým akumulátorem.

Nebezpečí požáru!

Použití nevhodné nabíječky může způsobit požár.

- Používejte pouze nabíječku, která splňuje hraniční hodnoty napětí, proudu a typu proudu uvedené na typovém štítku.

Nebezpečí kontaktu s nebezpečnými látkami!

Nasátý elektrolyt z akumulátorů nebo baterií může způsobit zranění.

- Nedotýkejte se vyteklých elektrolytů nebo zbytků elektrolytů, např. na vyteklých akumulátorech nebo bateriích, bez použití prostředků na ochranu kůže a očí.
- Vytékající elektrolyt by se neměl dostat do kontaktu s kůží, očima a sliznicemi.
- V případě nechtěného dotyku si okamžitě umyjte ruce a opláchněte oči nebo sliznice dostatečným množstvím čisté vody.
- Pokud i nadále cítíte obtíže nebo pokud se elektrolyt dostal do styku s vašimi očima nebo sliznicemi, obraťte se na lékaře.
- Oděvy a textilie, které přišly do styku s vyteklými elektrolyty nebo zbytky elektrolytů, bezprostředně důkladně vyperte nebo zlikvidujte.
- Vyteklý elektrolyt, zbytky elektrolytu a vyteklé akumulátory nebo baterie jsou hořlavé. Uchovávejte je mimo dosah ohně a zdrojů tepla.



POZOR

Nebezpečí poranění podtlakem!

Nasátí kůže nebo vlasů může způsobit zranění.

- S vakuovou pumpou zacházejte opatrně a zamezte dotyku částí těla se sací stranou vakuové pumpy.



UPOZORNĚNÍ

Nebezpečí poškození přístroje!

Vlhkost uvnitř přístroje jej může poškodit.

- Na přístroj nikdy nelijte vodu.
- Nedržte přístroj pod tekoucí vodou.
- Přístroj nikdy neponořujte do vody nebo jiných kapalin.
- Přístroj nikdy nečistěte vodou ani vlhkými čističi.
- Přístroj nikdy neskladujte venku.
- Přístroj uchovávejte chráněný před vlhkostí.

Nebezpečí poškození přístroje!

Nasáváním kapalin nebo prášků může dojít k poškození vakuové pumpy.

- Dbejte na to, aby se v odsávaném prostoru nádoby nevyskytovaly kapaliny.
- Při odsávání sáčků zajistěte, aby se do odsávaného prostoru sáčku nedostala žádná kapalina.
- Vakuovou pumpu nepoužívejte s nádobami nebo sáčky, které obsahují prášek.

Nebezpečí poškození následkem neodborného použití!

Nesprávné použití přístroje může přístroj poškodit.

- Přístroj je vhodný pouze k použití v interiéru.
- Nenechávejte přístroj běžet bez dozoru a po každém použití jej opět vypněte.

Nebezpečí poškození baterií!

Nesprávné použití baterie může vést k jejímu poškození.

- Nepokoušejte se baterii vyjmout a vyměnit ji za jinou.
- Přístroj alespoň jednou za tři měsíce zcela nabijte, abyste zabránili hlubokému vybití a poškození baterií.

Nebezpečí poškození baterie!

Extrémní horko nebo chlad zkracují dobu dobíjení anebo mohou způsobit poškození baterií.

- Nevystavujte přístroj ohni, teplu ani přímému slunečnímu záření.
- Přístroj nestavte do blízkosti zdroje tepla (kamen, ohřívače nebo horkých radiátorů).
- Přístroj nabíjejte a používejte při teplotách mezi 5 °C a 35 °C.
- Přístroj uchovávejte v teplotním rozmezí mezi 5 °C a 35 °C.

4.2 Struktura výstražných upozornění

Varování v této příručce jsou zvýrazněna bezpečnostními symboly a signálními slovy. Symbol a signální slovo poskytují informace o závažnosti nebezpečí.

Struktura výstražných upozornění

Výstražná upozornění, která předcházejí každému úkonu, jsou uvedena takto:

VAROVÁNÍ



Povaha a zdroj nebezpečí

Vysvětlení povahy a zdroje nebezpečí / důsledků

- Opatření k odvrácení nebezpečí

Význam signálního slova

VAROVÁNÍ	Nebude-li tomuto riziku zabráněno, může dojít k ohrožení života nebo vážnému zranění.
POZOR	Nebude-li tomuto riziku zabráněno, hrozí lehčí fyzické poranění.
UPOZORNĚNÍ	Nebude-li tomuto riziku zabráněno, hrozí škody na majetku.

Význam bezpečnostního symbolu



Výstražné upozornění udávající závažnost nebezpečí



Upozornění na poškození majetku

CS

4.3 Povinnosti uživatele

Chcete-li zajistit správnou funkci přístroje a příslušenství Vorwerk, dodržujte následující pokyny:

1. Dodržujte návod k použití a všechny související dokumenty.
2. Příručku uchovávejte na místě, kde ji v případě potřeby snadno najdete.
3. Poškozený přístroj nechte okamžitě opravit výrobcem.

5 Indikátor stavu

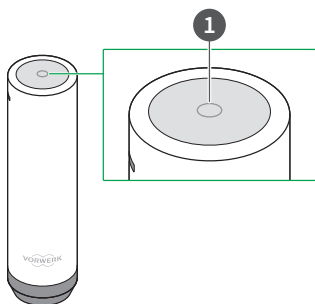

Světelná kontrolka (1)	Stav
barevný přechod	Vakuová pumpa je v provozu.
dvakrát blikne	Je nutné vakuovou pumpu nabít.
červená	Probíhá nabíjení.
zelená	Vakuová pumpa je zcela nabitá.

6 Obsluha

6.1 Nabíjení

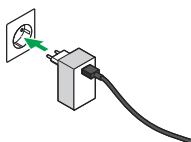
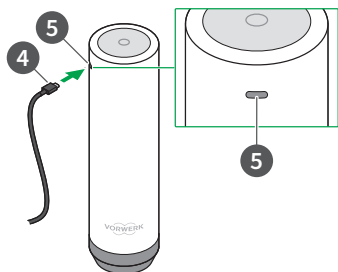
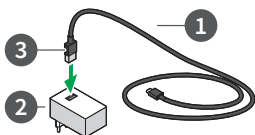

1. Před prvním uvedením do provozu vakuovou pumpu zcela dobijte.
2. Před nabíjením se ujistěte, že je vakuová pumpa vypnutá.
3. Připojte nabíjecí kabel (1) k síťové nabíječce (2). Do síťové nabíječky (2) zapojte konektor USB 2.0 (3). Používejte pouze příslušnou nabíječku. To lze zkontrolovat v údajích na typovém štítku vakuové pumpy a nabíječky.
4. Zasuňte menší zástrčku USB-C (4) nabíjecího kabelu do USB konektoru (5) vakuové pumpy.
5. Poté zapojte síťovou nabíječku do zásuvky.

Během nabíjení svítí kontrolka červeně. Když je pumpa plně nabitá, kontrolka svítí zeleně. Pumpa se plně nabije za dvě až pět hodin.

6.2 Důležité tipy pro vakuování

Příprava

1. Před prvním použitím vyčistěte vakuovou nádobu.

2. Před každým použitím zkontrolujte, že těsnění a okraj vakuové nádoby jsou čisté a suché.

Vakuové nádoby

1. Nepřepĺňujte vakuové nádoby.
2. Vždy ponechte od okraje 1-2 cm volného místa.
3. Dbejte na to, aby se potraviny uvnitř vakuové nádoby nedotýkaly ventilu na vnitřní straně víka.

Vakuové sáčky

1. Ujistěte se, že je otvor sáčku zcela čistý a suchý.
2. Dbejte na to, aby se ventil uvnitř sáčku nedotýkal obsahu sáčku.
3. Zkontrolujte, že pumpa nenasává žádné kapaliny (např. vodu, olej, masovou šťávu) nebo prášek. Pokud zjistíte, že dochází k nasávání kapaliny, vakuování přerušte.

6.3 Vakuování

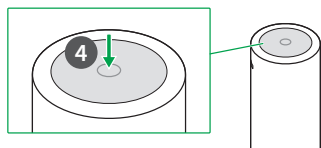
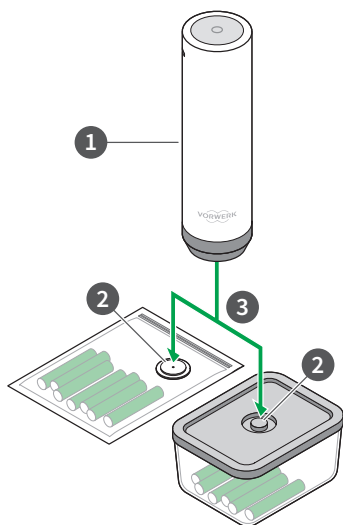

Vakuování závisí na velikosti a naplnění nádoby. Pokud je nádoba menší nebo plnější, je vakuování rychlejší.

1. Ujistěte se, že je vakuovaná nádoba (nebo vakuový sáček) zcela a bezpečně uzavřena.

- Ujistěte se, že je ventil čistý a suchý.
- Nasaďte vakuovou pumpu (1) na ventil (2) a mírně ji zatlačte dolů (3).
- Stiskněte tlačítko ZAP/VYP (4).
⇒ *Pumpa odsává vzduch a automaticky se zastaví, když podtlak dosáhne správné úrovně.*
- Vakuování můžete kdykoli manuálně zastavit stisknutím tlačítka ZAP/VYP (4).
- Po dokončení vakuování opatrně vytáhněte vakuovou pumpu z ventilu.

7 Údržba

7.1 Čištění vakuové pumpy

- Kryt vakuové pumpy čistěte pouze za pomoci suchého nebo mírně navlhčeného hadříku.
- Žádné části pumpy nemyjte v myčce na nádobí.

7.2 Čištění silikonového nástavce

- Silikonový nástavec vyčistíte tak, že jej opatrně sejmete dolů z krytu vakuové pumpy a očistíte vodou s mycím prostředkem.

8 Odstranění poruch

VAROVÁNÍ



Nebezpečí požáru nebo úrazu elektrickým proudem!

Nesprávná oprava přístroje a jeho napájecích dílů může vést k požáru nebo úrazu elektrickým proudem.

- Nikdy neprovádějte opravy přístroje sami.
- Opravy elektrických přístrojů smí vykonávat jen příslušný zákaznický servis společnosti Vorwerk, autorizovaná dílna Vorwerk nebo podobně kvalifikovaná osoba, aby se tak zabránilo rizikům.

Pokud váš přístroj správně nefunguje, může to mít následující příčiny:

Porucha	Možná příčina a odstranění
Přístroj nelze zapnout.	Baterie může být vybitá. – Nabijte přístroj [▶ 101] .

Porucha	Možná příčina a odstranění
	<p data-bbox="394 128 809 195">Možná nebylo správně stisknuto tlačítko ZAP/VYP.</p> <ul data-bbox="420 212 891 245" style="list-style-type: none"> <li data-bbox="420 212 891 245">– Znovu stiskněte tlačítko ZAP/VYP. <p data-bbox="394 262 904 365">Pokud nelze poruchu odstranit, obraťte se na zákaznický servis [▶ 105] společnosti Vorwerk.</p>
Přístroj se během vakuování zastaví.	<p data-bbox="394 380 770 413">Mohlo dojít k nasátí kapaliny.</p> <ul data-bbox="420 430 904 905" style="list-style-type: none"> <li data-bbox="420 430 904 497">– Přístroj nikdy neotáčejte vzhůru nohama. <li data-bbox="420 514 904 581">– Mírně přístrojem zatřeste, aby mohla kapalina vytéct ven. <li data-bbox="420 598 904 699">– Umístěte ji na silikonový nástavec, aby v případě potřeby vyteklo více kapaliny. <li data-bbox="420 716 904 783">– Ujistěte se, že je přístroj zcela suchý. <li data-bbox="420 800 904 905">– Nyní zkuste přístroj znovu zapnout. Pokud to nejde, postup opakujte.
Přístroj se nenabíjí.	<ul data-bbox="420 919 904 1255" style="list-style-type: none"> <li data-bbox="420 919 904 1054">– Zkontrolujte, zda je nabíjecí kabel správně připojen a síťová nabíječka správně zapojena [▶ 101]. <li data-bbox="420 1071 904 1171">– Ujistěte se, že je nabíjecí kabel zcela zapojen do nabíjecího konektoru přístroje. <li data-bbox="420 1188 904 1255">– Používejte pouze originální nabíjecí kabel. <p data-bbox="394 1272 904 1373">Pokud nelze poruchu odstranit, obraťte se na zákaznický servis [▶ 105] společnosti Vorwerk.</p>
Spotřebič náhle přerušil vakuování, přestože ještě nebylo dokončeno.	<p data-bbox="394 1388 904 1488">Přístroj má funkci časově řízeného vypnutí, pokud se nedaří dosáhnout podtlaku.</p> <ul data-bbox="420 1505 904 1694" style="list-style-type: none"> <li data-bbox="420 1505 904 1572">– Zkontrolujte možnou netěsnost nádoby. <li data-bbox="420 1589 904 1694">– Zkontrolujte, zda nebrání odvodu vzduchu z přístroje žádné cizí předměty.
Přístroj automaticky nezastaví vakuování nebo nevytváří podtlak.	<p data-bbox="394 1709 904 1776">Všechny součásti nemusí být správně utěsněny nebo vyčištěny.</p> <ul data-bbox="420 1793 904 1852" style="list-style-type: none"> <li data-bbox="420 1793 904 1852">– Ujistěte se, že nejsou znečištěné nebo mokré.

Porucha	Možná příčina a odstranění
	<ul style="list-style-type: none"> Zkontrolujte pevné uzavření víka vakuové nádoby nebo uzávěru vakuového sáčku. <p>Vakuová pumpa může být příliš uvolněná.</p> <ul style="list-style-type: none"> Během vakuování mírně zatlačte vakuovou pumpu do okraje kolem ventilu, aby došlo k těsnému spojení mezi pumpou a ventilem. <p>Pokud nelze poruchu odstranit, obraťte se na zákaznický servis [▶ 105] společnosti Vorwerk.</p>

Pokud nelze poruchy odstranit, obraťte se na **zákaznický servis** [▶ 105] společnosti Vorwerk.

9 Likvidace přístroje



Symbol znamená: Elektrické a elektronické přístroje nesmí být likvidovány s domácím odpadem. Staré elektrospotřebiče můžete zdarma odevzdat na komunálním sběrném místě.

10 Technické údaje

Vakuová pumpa Vorwerk

Bezpečnostní znak



Plášť	Termoplast ABS
Hmotnost	180 g
Rozměry	43 mm × 43 mm × 150 mm
Vytvořený podtlak	≥ -40 KPa
Přípustná síťová nabíječka	DC 5 V 2 A USB 2.0 Třída ochrany 2
Akumulátor	Li-Ion akumulátor
Čas nabíjení	cca 2 h při 2 A
Kapacita akumulátoru	500 mAh

CS

11 Zákaznický servis

<https://thermomix.vorwerk.com/your-country/worldwide>

12 Výrobce

Agentur Suko GmbH
Obere Holzstr. 35a
D-42653 Solingen,
Germany

13 Dovožce

Agentur Suko GmbH
Obere Holzstr. 35a
D-42653 Solingen,
Germany

İçindekiler

1	Başlamadan önce	108
1.1	Dokümanların saklanması	108
2	Ürüne genel bakış	108
3	Amaca uygun kullanım.....	109
4	Güvenliğiniz için	109
4.1	Tehlikeler ve güvenlik uyarıları.....	109
4.2	Güvenlik uyarılarının yapısı	112
4.3	Kullanıcının yükümlülükleri.....	113
5	Çalışma göstergesi	113
6	Kullanım.....	114
6.1	Şarj	114
6.2	Vakumlama için önemli bilgiler	114
6.3	Vakumlama.....	115
7	Bakım	116
7.1	Vakum pompasının temizlenmesi	116
7.2	Silikon başlığın temizlenmesi	116
8	Arızaların giderilmesi	116
9	Cihazın bertaraf edilmesi	118
10	Teknik Bilgiler	118
11	Müşteri hizmetleri.....	119
12	Üretici.....	119
13	İthalatçı.....	119

1 Bařlamadan önce

Yeni Thermomix® cihazınızdan dolayı sizi kutlarız.

- Cihazınızı ilk kez kullanmadan önce kullanım kılavuzunu dikkatle okuyun.

1.1 Dokümanların saklanması

- Kullanım kılavuzunu ilerde de kullanmak için saklayın. Bu kılavuz, cihazın önemli bir parçasıdır ve ürünü başkasına vermeniz durumunda birlikte verilmelidir.

2 Ürüne genel bakış

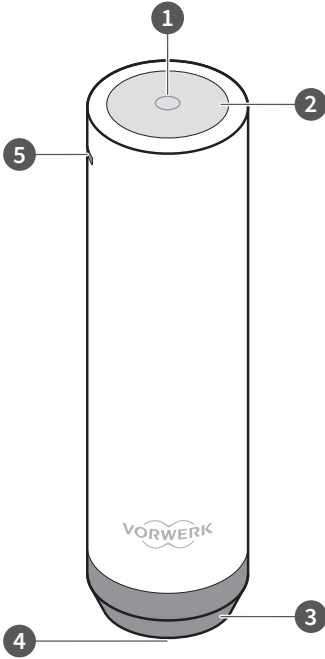

1	Kontrol lambası	4	Hava çıkışı
2	Açma/kapama tuşu	5	USB yuvası
3	Silikon başlık		

3 Amaca uygun kullanım

Kendinize ve üçüncü kişilere yönelik tehlikeleri ve de cihaza ve başka mal varlıklarına yönelik zararları en aza indirmek için cihazı ve aksesuarları yalnızca türüne ve amacına uygun olarak kullanın.

Vorwerk vakum pompanızı yalnızca mutfak ve ev içi kullanım amacıyla kullanın. Bu cihaz yiyeceklerin vakumlanması ve özellikle de Vorwerk vakum kapları ve vakum torbaları ile birlikte kullanılmak içindir. Amacına uygun kullanım dışındaki başka bir kullanım yasaktır.

Cihaz, 8 yaşından küçük çocuklar tarafından kullanılmaya, temizlenmeye ve kullanıcı bakımı yapmaya uygun değildir. Bu cihaz, fiziksel, duyuşsal veya ruşsal yetileri sınırlı, deneyimi veya bilgisi olmayan kişiler (8 yaş üzeri çocuklar dahil olmak üzere) tarafından kullanılmaya uygun değildir. Bunun için böyle kişilerin kendi güvenliklerinden sorumlu bir kişinin gözetimi altında olmaları veya onun tarafından cihazın güvenli kullanımı konusunda bilgilendirilmiş ve cihazın kullanımından kaynaklanan riskleri anlamış olmaları zorunludur.

Çocukların cihazla veya şarj olanaklarıyla (şarj kablosu ve şarj aleti dahil olmak üzere) oynamaları yasaktır.

Temizlik ve kullanıcı tarafından yapılacak bakım işlemleri, başlarında bir büyük olmadığı sürece 8 yaş üzeri çocuklar tarafından yapılmamalıdır.

4 Güvenliğiniz için

4.1 Tehlikeler ve güvenlik uyarıları



UYARI

Yangın tehlikesi!

Cihazın ve ona ait adaptörün tekniğine uygun bir şekilde onarılmaması yangına neden olabilir.

- Cihazınız üzerinde asla kendiniz onarım işlemi gerçekleştirilmeyin.

Yangın tehlikesi!

Cihazı sıcığa maruz bırakırsanız veya amacı dışında kullanırsanız cihaz yanmaya başlayabilir.

- Bataryalı cihaz kesinlikle açık alevle konmamalı veya harici bir ısı kaynağıyla ısıtılmamalıdır.
- Yere düştükten sonra ve üzerinde görülebilir hasar olan veya olağan şekilde çalışmayan cihazı çalıştırmaya devam etmeyin.

Yangın tehlikesi!

Taşıma sırasında cihazın veya bataryanın istenmeyen şekilde çalışması ısı oluşmasına ve hatta yangına bile neden olabilir.

- Cihazı açılmaması için emniyete alın.
- Cihazı yalnızca çalışabilir ancak deşarj edilmiş bataryayla gönderin.

Yangın tehlikesi!

Uygun olmayan bir şarj aletinin kullanılması yangına neden olabilir.

- Yalnızca cihazın tip etiketinde belirtilen voltaj ve akım şiddeti sınırları içinde ve aynı akım tipinde olan bir şarj cihazı kullanın.

Tehlikeli maddelerle temas nedeniyle tehlike!

Pil veya bataryalardan sızan elektrolit yaralanmalara neden olabilir.

- Akıtmış olan pil veya bataryalardan sızan elektrolit veya elektrolit artıklarına koruyucu eldiven ve koruyucu gözlük olmadan dokunmayın.
- Dışarı sızmış olan elektrolit cilt, gözler ve mukoza ile temas etmemelidir.
- Yanlışlıkla temas etmeniz halinde hemen ellerinizi, göz veya mukozanızı bol temiz suyla yıkayın.
- Şikayetleriniz devam ederse veya elektrolit gözlerinizle veya mukozanızla temas ettiyse bir doktora başvurun.
- Dışarı sızmış olan elektrolitle veya elektrolit artıklarıyla temas etmiş olan giysileri ve tekstil ürünleri hemen özenle yıkayın veya bertaraf edin.
- Dışarı sızmış elektrolit veya elektrolit artıkları ve akıtmış olan piller veya bataryalar yanıcıdır. Bunları ateş ve ısıdan uzak tutun.



DİKKAT

Negatif basınç nedeniyle yaralanma tehlikesi!

Cilt veya saçların emilmesi yaralanmalara neden olabilir.

- Vakum pompasını dikkatli kullanın ve vakum pompasının vakumlama tarafının vücudunuza temas etmesinden kaçınin.



NOT

Cihaz zarar görebilir!

Cihazın içindeki nem cihaza zarar verebilir.

- Cihazın üzerine kesinlikle su dökmeyin.
- Cihazı akan su altına tutmayın.
- Cihazı kesinlikle su veya başka sıvılar içine daldırmayın.
- Cihazı kesinlikle su veya nemli temizlik maddeleriyle temizlemeyin.
- Cihazı açık alanda bırakmayın.
- Cihazı nemden korunan bir yerde muhafaza edin.

Cihaz zarar görebilir!

Sıvı veya toz emilmesi vakum pompasına zarar verebilir.

- Kapların vakumlama bölgesinde sıvı bulunmamasına dikkat edin.
- Torbaların vakumlanması sırasında torbanın vakumlama bölgesine sıvı gelmemesine dikkat edin.
- İçinde toz şeklinde malzemeler bulunan kaplarda veya torbalarda vakum pompasını kullanmayın.

Uygunsuz kullanımdan kaynaklanabilecek hasar tehlikesi!

Cihazın uygunsuz kullanımı cihazın zarar görmesine neden olabilir.

- Cihaz yalnızca iç mekânda kullanılmaya uygundur.
- Cihazı gözetimsiz şekilde çalışır halde bırakmayın ve her kullanımdan sonra kapatın.

Bataryalar zarar görebilir!

Bataryanın hatalı kullanılması bataryanın zarar görmesine neden olabilir.

- Bataryayı sökmeye ve değiştirmeye çalışmayın.
- Derin deşarj olmasını ve dolayısıyla bataryanın zarar görmesini önlemek için cihazı en azından üç ayda bir kez tam şarj edin.

Akü zarar görebilir!

Aşırı sıcak veya soğuk akünün ömrünü kısaltır ve/veya aküye zarar verebilir.

- Cihazı ateşe, ısıya veya doğrudan güneş ışığına maruz bırakmayın.
- Cihazı bir ısı kaynağının (ocak, ısıtıcı veya sıcak radyatör) yakınına koymayın.
- Cihazı 5 °C ile 35 °C arası sıcaklıklarda şarj edin ve kullanın.
- Cihazı 5 °C ile 35 °C arası sıcaklıklarda muhafaza edin.

4.2 Güvenlik uyarılarının yapısı

Bu kılavuzdaki güvenlik uyarıları güvenlik simgeleriyle ve uyarı sözcükleriyle vurgulanmıştır. Simgeler ve uyarı sözcüğü size tehlikenin ağırlık derecesi hakkında bir bilgi verir.

Güvenlik uyarılarının yapısı

Her eylemden önce gelen güvenlik uyarıları aşağıdaki gibi gösterilmektedirler:

UYARI



Tehlikenin türü ve kaynağı

Tehlikenin türü ve kaynağına/doğuracağı sonuçlara ilişkin açıklamalar

- Tehlikenin önlenmesine yönelik önlemler

Uyarı sözcüklerinin anlamları

UYARI	Riskten kaçınılmaması durumunda ölüm veya ağır yaralanma tehlikesi.
DİKKAT	Riskten kaçınılmaması durumunda hafif yaralanma tehlikesi.
NOT	Riskten kaçınılmaması durumunda maddi zarar tehlikesi.

Güvenlik simgelerinin açıklamaları



Tehlikenin ağırlık derecesi hakkında bir bilgi içeren güvenlik uyarısı



Maddi zarara ilişkin uyarı

4.3 Kullanıcının yükümlülükleri

Cihazın ve Vorwerk aksesuarının sorunsuz bir şekilde çalışması için aşağıdakilere dikkat edin:

1. Kullanım kılavuzunu ve ilgili tüm dokümanları dikkate alın.
2. Kullanım kılavuzunu ihtiyaç duyduğunuzda kolayca bulabileceğiniz bir yerde muhafaza edin.
3. Cihaz üzerindeki hasarların en kısa zamanda üretici tarafından giderilmesini sağlayın.

5 Çalışma göstergesi

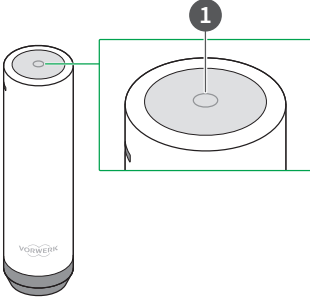

Kontrol lambası (1)	Durum
Renkli ışık değişimi	Vakum pompası çalışıyor.
İki kez yanıp söndüğünde	Vakum pompası şarj edilmeli.
kırmızı	Şarj işlemi devam ediyor.
yeşil	Vakum pompası tamamen şarj oldu.

6 Kullanım

6.1 Şarj

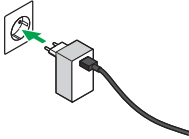
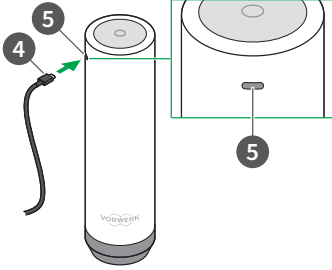
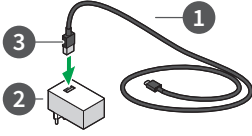

1. Vakum pompasını ilk kullanımdan önce tamamen şarj edin.
2. Her şarj işleminden önce vakum pompasının kapalı olduğundan emin olun.
3. Şarj kablosunu (1) şarj aletine (2) bağlayın. Bunun için USB 2.0 fişini (3) şarj aletine (2) takın. Yalnızca uygun şarj aletleri kullanın. Bunun için vakum pompası ve şarj aletinin tip etiketi üzerindeki bilgileri kontrol edin.
4. Şarj kablosunun küçük olan USB-C fişini (4) vakum pompasının üst kısmındaki yuvaya (5) takın.
5. Sonra şarj aletini prize takın.

Şarj işlemi sırasında kontrol lambası kırmızı yanar. Pompa tamamen şarj olduğunda kontrol lambası yeşil yanar. Pompanın tamamen şarj olması 2 ila 5 saat sürer.

6.2 Vakumlama için önemli bilgiler

Hazırlık için

1. İlk kullanımdan önce vakum kabını temizleyin.

- Her kullanımdan önce vakum kabının contalarının ve kenarının temiz ve kuru olduğundan emin olun.

Vakum kaplarında

- Vakum kabını aşırı doldurmayın.
- Her zaman kenarından 1-2 cm boşluk bırakın.
- Vakum kabının içindeki yiyeceklerin kapağın iç tarafındaki valfle temas etmemesine dikkat edin.

Vakum torbalarında

- Torbanın ağzının tamamen temiz ve kuru olduğundan emin olun.
- Torbanın iç tarafındaki valfin torbanın içeriğiyle temas etmediğinden emin olun.
- Pompanın sıvı (örn. su, yağ, etin suyu) ve toz malzeme emmediğinden emin olun. Sıvı emildiğini fark ettiğinizde vakumlama işlemini durdurun.

6.3 Vakumlama

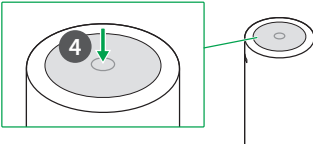
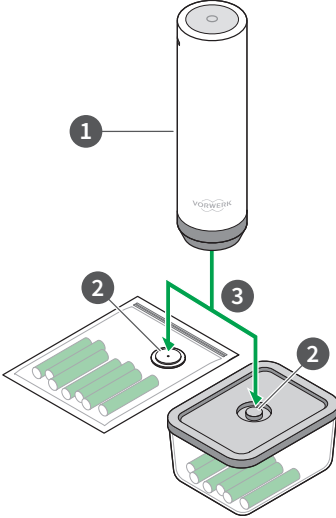

Vakumlama işleminin süresi kabın boyutuna ve doluluk seviyesine bağlıdır. Kap küçük veya doluyrsa vakumlama işlemi de daha çabuk gerçekleşir.

1. Vakumlanacak kabın (vakum kabı veya vakum torbası) tamamen ve güvenli şekilde kapandığından emin olun.
2. Valfin temiz ve kuru olduğundan emin olun.
3. Vakum pompasını (1) valfin (2) üzerine oturtun ve hafifçe aşağı doğru (3) bastırın.
4. Açma/kapama tuşuna (4) basın.
⇒ *Pompa havayı emmeye başlar ve vakum basıncı doğru seviyeye ulaştığında otomatik olarak durur.*
5. Açma/kapama tuşuna (4) basarak vakumlama işlemini istediğiniz zaman durdurabilirsiniz.
6. Vakumlama işlemi bittikten sonra vakum pompasını dikkatlice valften çekin.

7 Bakım

7.1 Vakum pompasının temizlenmesi

1. Vakum pompasının gövdesini temizlemek için yalnızca kuru veya hafifçe nemlendirilmiş bir bez kullanın.
2. Vakum pompasının hiçbir parçasını bulaşık makinesine koymayın.

7.2 Silikon başlığın temizlenmesi

- Silikon başlığı temizlemek için bunu vakum pompasının gövdesinden aşağı doğru dikkatlice çekip çıkararak su ve deterjanla temizleyin.

8 Arızaların giderilmesi

UYARI



Yangın tehlikesi veya elektrik çarpması tehlikesi!

Cihazın ve ona ait elektrik adaptörünün tekniğe uygun olmayan şekilde onarılması yangına veya elektrik çarpmasına neden olabilir.

- Cihazınız üzerinde asla kendiniz onarım işlemi gerçekleştirmeyin.
- Onarımlar, risklerden kaçınmak amacıyla yalnızca Vorwerk müşteri hizmetleri, Vorwerk tarafından yetki verilmiş bir servis veya benzeri bir vasıflı kişi tarafından yapılabilir.

Cihazınız düzgün çalışmıyorsa bunun nedeni aşağıdakilerden biri olabilir:

Arıza	Olası nedeni ve giderilmesi
Cihaz açılmıyor.	<p>Muhtemelen batarya boştur.</p> <ul style="list-style-type: none">- Cihazı şarj edin [► 114]. <p>Muhtemelen açma/kapama tuşuna doğru basılmamıştır.</p> <ul style="list-style-type: none">- Açma/kapama tuşuna yeniden basın. <p>Arızanın giderilememesi durumunda Vorwerk teknik servisine [► 119] başvurun.</p>
Vakumlama işlemi sırasında cihaz duruyor.	<p>Muhtemelen sıvı emilmiştir.</p> <ul style="list-style-type: none">- Cihazı kesinlikle baş aşağı çevirmeyin.- Sıvının dışarı çıkmasını sağlamak için cihazı hafifçe silkeleyin.- İçinde kalmış olması muhtemel sıvının süzülmesi için cihazı silikon başlığın üzerinde dik olarak bırakın.- Cihazın tamamen kuru olduğundan emin olun.- Cihazın yeniden açılıp açılmadığını kontrol edin. Aksi halde işlemi tekrarlayın.
Cihaz şarj olmuyor.	<ul style="list-style-type: none">- Şarj kablosunun doğru şekilde bağlandığından ve şarj aletinin doğru şekilde prize takıldığından emin olun [► 114].- Şarj kablosunun cihazın şarj yuvasına tam olarak takılmış olduğundan emin olun.- Yalnızca orijinal şarj kablosunu kullanın. <p>Arızanın giderilememesi durumunda Vorwerk teknik servisine [► 119] başvurun.</p>
Vakumlama işlemi henüz tamamlanmadığı halde cihaz vakumlama işlemini aniden durduruyor.	<p>Cihaz, vakum oluşturulması mümkün olmadığı zamanı bağli olarak kapanan bir kapatma fonksiyonuna sahiptir.</p> <ul style="list-style-type: none">- Kapta sızıntı olup olmadığını kontrol edin.- Cihazın hava çıkışını kontrol edip yabancı cisimler tarafından tıkanmış olup olmadığını tespit edin.

Arıza	Olası nedeni ve giderilmesi
Cihaz vakumlama işlemini otomatik olarak durdurmuyor veya vakum oluşturmuyor.	<p>Muhtemelen tüm bileşenler doğru olarak kapanmamıştır veya temizlenmemiştir.</p> <ul style="list-style-type: none">- Bunların kirli veya ıslak olmadığından emin olun.- Vakum kabının kapağının veya vakum torbasının valfinin sıkıca kapandığından emin olun. <p>Muhtemelen vakum pompası sıkıca oturtulmamıştır.</p> <ul style="list-style-type: none">- Vakumlama sırasında vakum pompasını valfin çevresindeki kanar kısmı üzerine hafifçe bastırarak pompa ile valf arasında geçirimsiz bir yalıtım olmasını sağlayın. <p>Arızanın giderilememesi durumunda Vorwerk teknik servisine [► 119] başvurun.</p>

Arızaların giderilememesi durumunda Vorwerk [teknik servisine](#) [► 119] başvurun.

9 Cihazın bertaraf edilmesi



Bu simgenin anlamı: Elektrikli ve elektronik aletler evsel atıklarla birlikte bertaraf edilemez. Eski elektrikli cihazlarınızı belediyenizin getirme noktasına bedelsiz olarak teslim edebilirsiniz.

10 Teknik Bilgiler

Vorwerk vakum pompası

Güvenlik işaretleri



Gövde	ABS termoplastik malzeme
Ağırlık	180 g
Boyutlar	43 mm × 43 mm × 150 mm
Üretilen negatif basınç	≥ -40 Kpa
İzin verilen şarj aleti	DC 5 V 2 A USB 2.0 Koruma sınıfı 2
Batarya	Lityum iyon batarya
Şarj süresi	2 A için yakl. 2 saat

Vorwerk vakum pompası

Batarya kapasitesi 500 mAh

11 Müşteri hizmetleri

<https://thermomix.vorwerk.com/your-country/worldwide>

12 Üretici

Agentur Suko GmbH
Obere Holzstr. 35a
D-42653 Solingen,
Germany

13 İthalatçı

Vorwerk Turkey
Ev Aletleri Ltd. Şti.
Levent mah. Çamlık cad. No:19 Beşiktaş,
İstanbul, Turkey

thermomix
Vacuum
Pump

