

kobold

VR7

VORWERK



Schnelleinstieg / Quick start / Démarrage rapide /
Guía rápida de inicio / Rychlé spuštění / Guida rapida /
Skrócona instrukcja obsługi / 快速啟動

DE Fünf Schritte bis zum Start
EN Five steps to getting started
FR Cinq étapes pour démarrer
ES Cinco pasos para la puesta en marcha

CZ Pět kroků před začátkem
IT Cinque punti per iniziare
PL Pięć kroków na początek
TW 快速啟動的五個步驟

1

DE Saugroboter kennenlernen
EN Familiarising yourself with the robot vacuum cleaner
FR Découvrir le robot aspirateur
ES Conocer el robot
CZ Představení robotického vysavače
IT Conoscere il Robot Aspirapolvere
PL Robot sprzątający: pierwsze kroki
TW 熟悉掃地機器人

2

DE Station vorbereiten
EN Preparing the station
FR Préparer la station
ES Preparar la estación
CZ Příprava základny
IT Preparare la base
PL Przygotowanie stacji
TW 備好基座

3

DE Akku laden
EN Charging the battery
FR Charger la batterie
ES Cargar la batería
CZ Nabití akumulátoru
IT Caricare la batteria
PL Ładowanie akumulatora
TW 開始充電

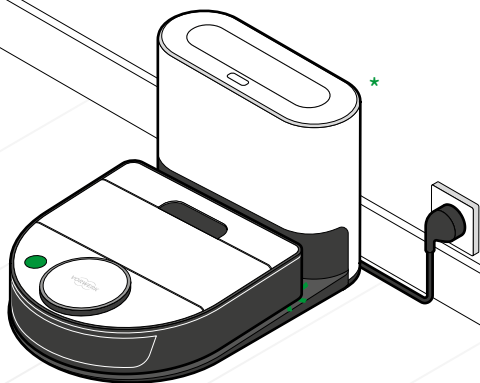

4

5

DE Ihre Wohnung bereit machen

EN Getting your home ready

FR Préparer votre logement

ES Prepara tu casa

CZ Příprava vašeho domova

IT Preparare la casa

PL Przygotowanie mieszkania

TW 清空地面

DE Einrichten der MyKobold App

EN Setting up the MyKobold app

FR Configurer l'application MyKobold

ES Configurar la app MyKobold

CZ Nastavení aplikace MůjKobold

IT Configurare la MyKobold App

PL Konfigurowanie aplikacji MyKobold

TW 設定MyKobold App

* Abbildungen gelten für beide Stationen, gezeigt wird die Kobold RB7./

Diagrams apply to both stations. The Kobold RB7 is illustrated./

Les illustrations s'appliquent aux deux stations. Ici est représentée la Kobold RB7./

Las instrucciones se aplican a ambas estaciones. En el ejemplo se muestra el Kobold RB7./

Znázornění platí pro obě základny, na obrázku je Kobold RB7./

Le figure sono valide per entrambe le basi; in questo caso viene mostrata la base di ricarica e svuotamento Kobold RB7./

Ilustracje dotyczą obu stacji, stacja Kobold RB7 jest przedstawiona jako przykład./

圖片適用於兩種基座，圖中展示的是Kobold RB7。

1

- DE** Saugroboter kennenlernen
- EN** Familiarising yourself with the robot vacuum cleaner
- FR** Découvrir le robot aspirateur
- ES** Conocer el robot

- CZ** Představení robotického vysavače
- IT** Conoscere il Robot Aspirapolvere
- PL** Robot sprzątający: pierwsze kroki
- TW** 熟悉掃地機器人

Entfernen Sie die transparenten Schutzfolien an Ihrem Saugroboter./ Remove the transparent protective films from the robot vacuum cleaner./ Retirez les films de protection transparents de votre robot aspirateur./ Retira las láminas protectoras transparentes de tu robot./ Odstraňte z robotického vysavače průhledné ochranné fólie./ Rimuovere le pellicole protettive trasparenti dal Robot Aspirapolvere./ Ściągnij przezroczystą folię ochronną z robota sprzątającego./ 撕去掃地機器人上的透明保護膜。

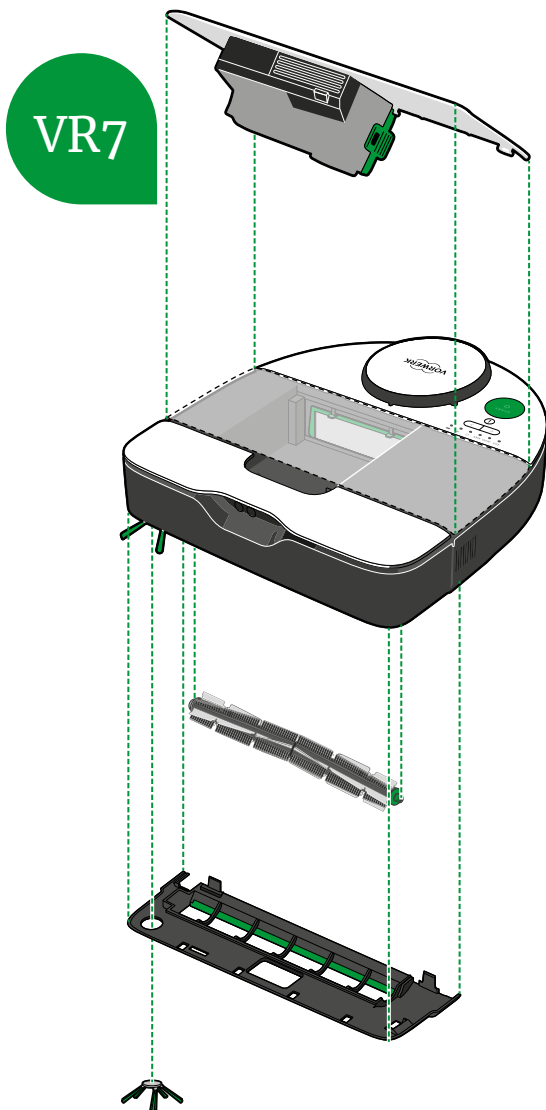

2

DE Station vorbereiten
EN Preparing the station
FR Préparer la station
ES Preparar la estación

CZ Příprava základny
IT Preparare la base
PL Przygotowanie stacji
TW 備好基座

Entfernen Sie die transparenten Schutzfolien an Ihrer Station./ Remove the transparent protective films from the station./ Retirez les films de protection transparents de votre station./ Retira las láminas protectoras transparentes de la estación./ Odstraňte z základny průhledné ochranné fólie./ Rimuovere le pellicole protettive trasparenti dalla base./ Ściągnij przezroczystą folię ochronną ze stacji./ 撕去基座上的透明保護膜。

CB7

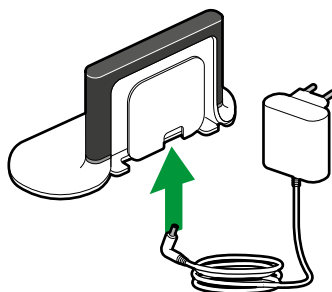
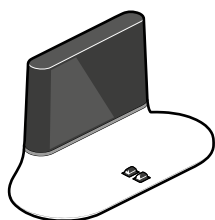

RB7

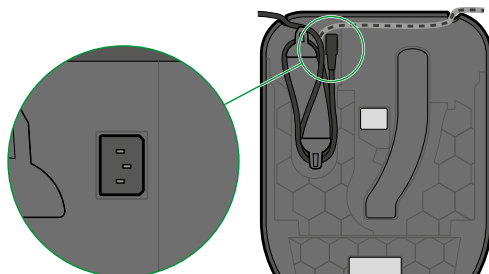
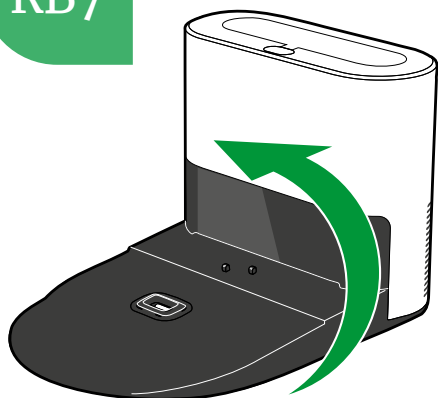

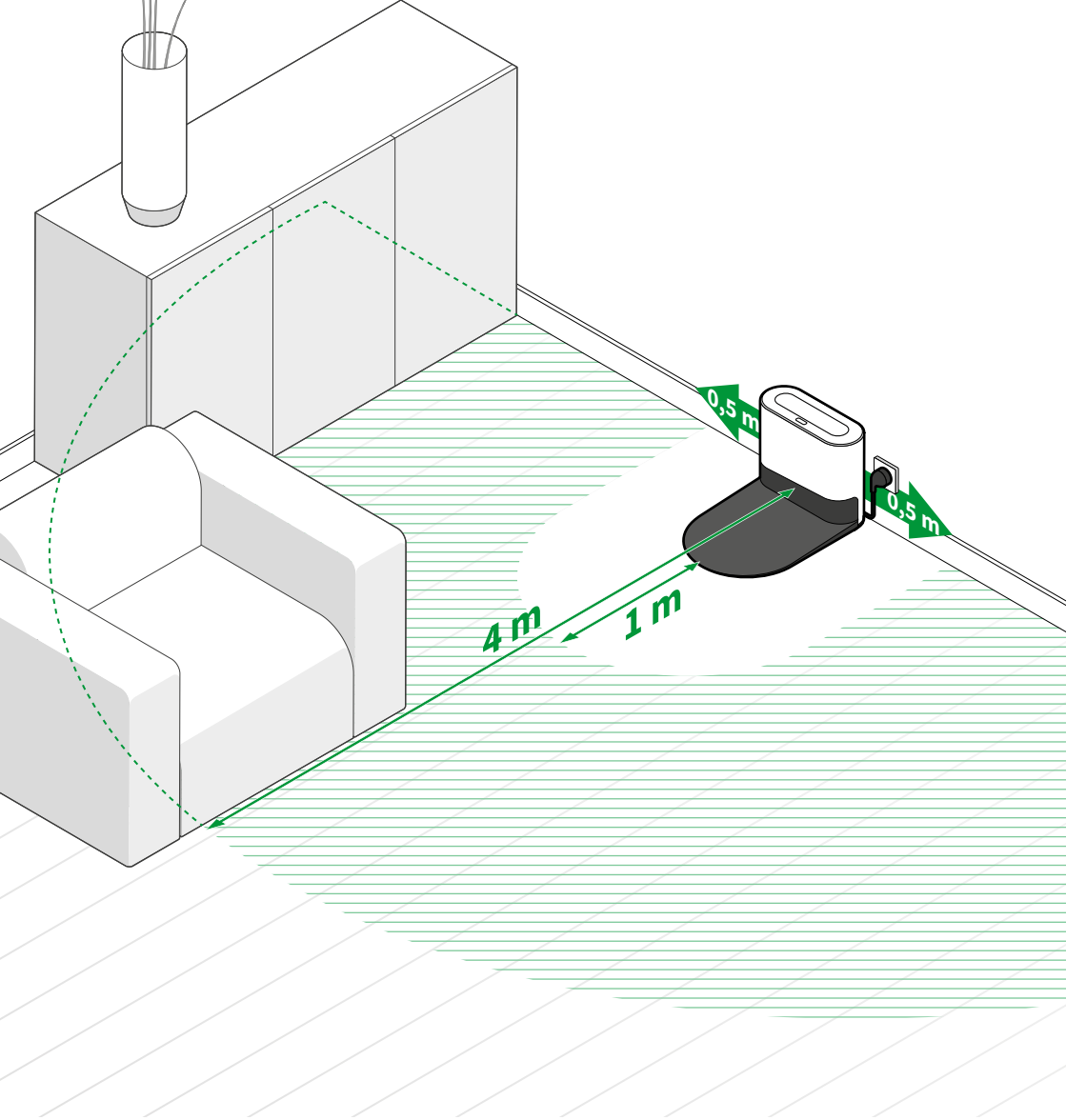

2

DE Station vorbereiten
EN Preparing the station
FR Préparer la station
ES Preparar la estación

CZ Příprava základny
IT Preparare la base
PL Przygotowanie stacji
TW 備好基座

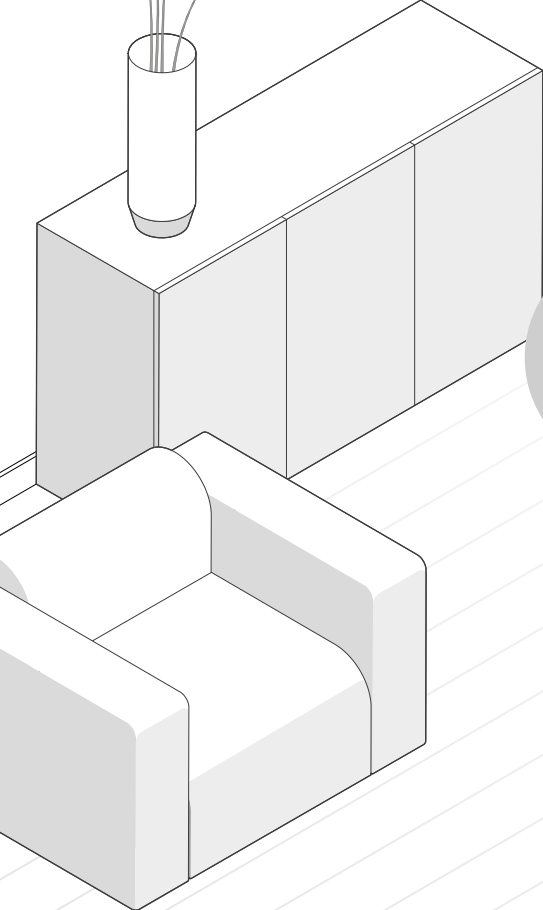

Erstes Aufladen?
Charging for the first time? / Premier chargement? / Primera carga? / První dobíjení? / Prima carica? / Pierwsze ładowanie? / 首次充電嗎?

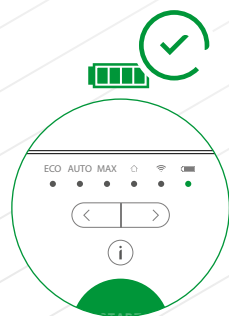
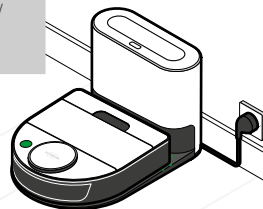

3

DE Akku laden
EN Charging the battery
FR Charger la batterie
ES Cargar la batería

CZ Nabití akumulátoru
IT Caricare la batteria
PL Ładowanie akumulatora
TW 開始充電

* Beim ersten Aufladen dauert es bis zu 10 Sekunden, bis der Ladevorgang initialisiert wird./ When charging the device for the first time, it can take up to 10 seconds for the charging process to start./ Lors du premier chargement, il faut jusqu'à 10 secondes pour que le processus de charge s'initialise./ En la primera carga hay que esperar 10 segundos hasta que se inicie el proceso de carga./ Při prvním nabíjení trvá až 10 sekund, než dojde k inicializaci nabíjení./ Alla prima ricarica ci vogliono fino a 10 secondi per l'inizializzazione./ Podczas pierwszego ładowania zainicjalizowanie tego procesu trwa do 10 sekund./ 首次充電時，將持續最多10秒才能完成充電程序初始化。

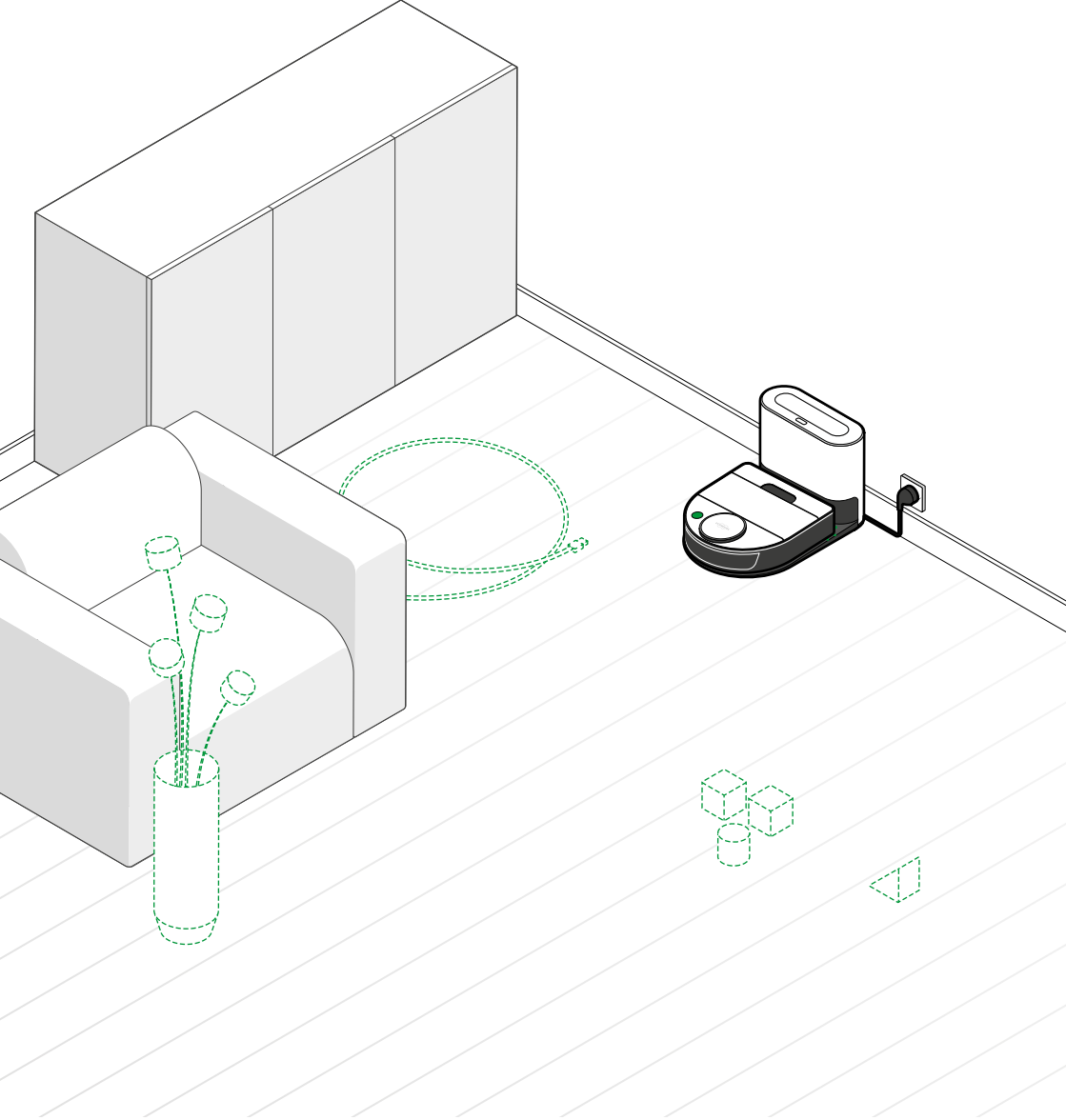

4

DE Ihre Wohnung bereit machen
EN Getting your home ready
FR Préparer votre logement
ES Preparar tu casa

CZ Příprava vašeho domova
IT Preparare la casa
PL Przygotowanie mieszkania
TW 清空地面障礙物

5

DE Einrichten der MyKobold App
EN Setting up the MyKobold app
FR Configurer l'application MyKobold
ES Configurar la app MyKobold

CZ Nastavení aplikace MůjKobold
IT Configurare la MyKobold App
PL Konfigurowanie aplikacji MyKobold
TW 設定MyKobold App

Mehr Informationen?/
 More information?/
 Plus d'informations ?/
 ¿Más información?/
 Další informace?/
 Ha bisogno di altre informazioni?/
 Więcej informacji?/
 需要更多資訊嗎?
www.vorwerk.com



Saugroboter verbinden/
 Connect the robot vacuum cleaner/
 Connecter le robot aspirateur/
 Conectar el robot/
 Připojení robotického vysavače/
 Collegare il Robot Aspirapolvere/
 Połączenie robota sprzątającego/
 配對掃地機器人

* Funktionsumfang und Darstellung kann abweichen./ Range of features and display may vary./ Les fonctionnalités et la présentation peuvent varier./ El alcance de las funciones y la visualización pueden variar./ Rozsah funkcí a zobrazení se může lišit./ Funzionalità e visualizzazione possono variare./ Zakres funkcji i wygląd mogą być inne./ 功能範圍和所展示的內容可能有差異。

MyKobold App zur Reinigung mit dem Saugroboter verwenden/ Use the MyKobold app for cleaning with the robot vacuum cleaner/ Utiliser l'application MyKobold pour aspirer avec le robot aspirateur/ Utiliza la app MyKobold para limpiar con el robot/ Používání aplikace MůjKobold k úklidu pomocí robotického vysavače/ Utilizzare la MyKobold App per la pulizia con il Robot Aspirapolvere/ Użyj aplikacji MyKobold do sprzątania za pomocą robota/ 將掃地機器人搭配MyKobold App一起進行清掃作業

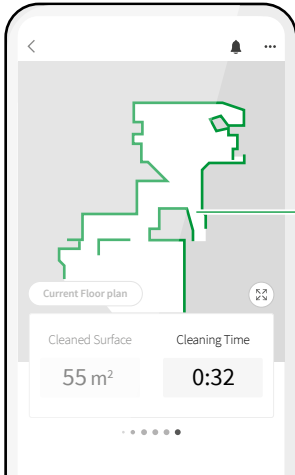
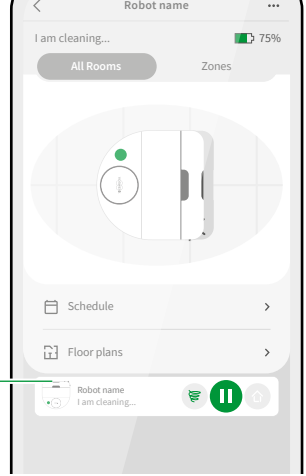

Reinigungskarten ansehen/View cleaning maps/ Consulter les plans de nettoyage/ Ver los mapas de limpieza/ Zobrazení mapy úklidu/ Visualizzare le mappe di pulizia/ Wyświetlenie map sprzątania/ 檢視清掃區域

No-Go Zonen setzen/ Mark no-go zones/ Créer des barrières virtuelles/ Establecer zonas prohibidas/ Nastavení zakázaných zón/ Impostare le zone vietate/ Wyznaczenie stref No-Go/ 設定限制區域

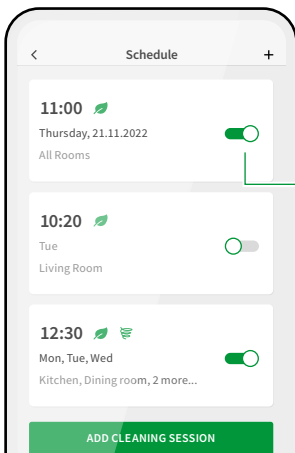
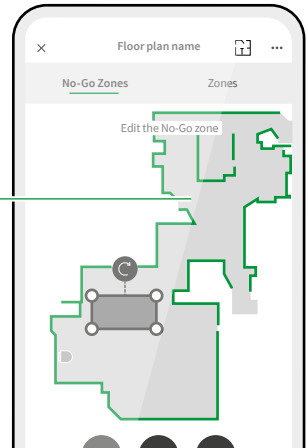

Zeitpläne erstellen/ Create schedules/ Planifier le passage du robot/ Crear programas/ Vytváření časových plánů/ Creare programmi/ Tworzenie programów czasowych/ 新建清掃計畫排程

- DE** Übersicht Bedienfeld und LED-Anzeigen
- EN** Overview of operator panel and LED displays
- FR** Aperçu du panneau de commande et des indicateurs lumineux
- ES** Vista general del panel de control y los indicadores LED
- CZ** Přehled ovládacího panelu a LED kontrolek
- IT** Panoramica del pannello di comando e indicatori a LED
- PL** Przegląd panelu obsługi i wskaźników LED
- TW** 控制面板及LED指示燈概覽

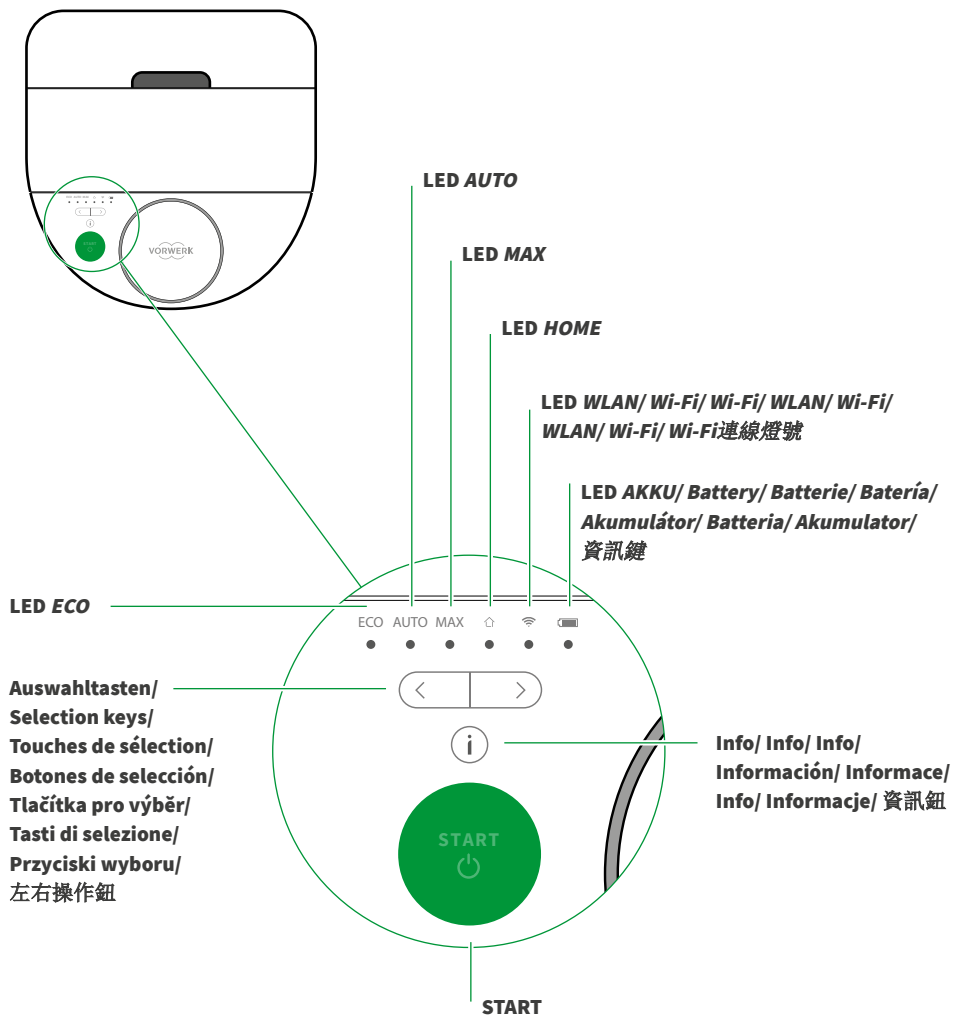

DE Manuelle Bedienmöglichkeiten am Saugroboter

EN Options for manually operating the robot vacuum cleaner

FR Possibilités de commande manuelle sur le robot aspirateur

ES Posibilidades de uso manual en el robot

CZ Možnosti ručního ovládání robotického vysavače

IT Possibilità di comando manuali sul Robot Aspirapolvere

PL Elementy do ręcznego sterowania na robocie sprzątającym

TW 手動控制功能

Start/ Start/ Démarrage/ Inicio/
Start/ Start/ Start/ 啟動

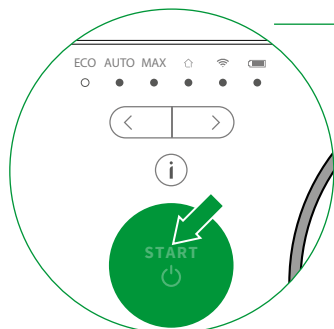
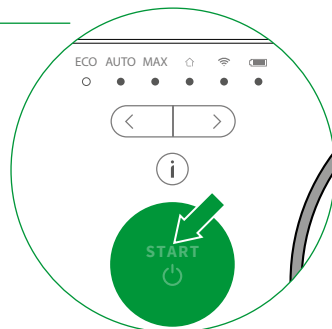

Pause/ Pause/ Pause/ Pausa/ Pauza/
Pausa/ Przerwa/ 暫停

Reinigung abbrechen/ Cancel
cleaning/ Annuler le nettoyage/
Cancelar la limpieza/ Ukončení
úklidu/ Interrompere la pulizia/
Anulowanie sprzążania/
取消清掃動作

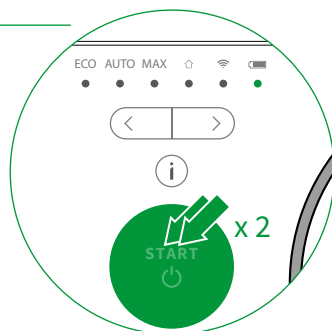

**Standby/ Standby/ Mode veille/
En espera/ Úsporný režim/
Stand-by/ Czuwanie/ 待機**

Automatischer Standby nach ca. 2 Minuten/
Automatic standby after approx. 2 minutes/
Mise en mode veille automatique après env. 2 minutes/
Espera automática después de aprox. 2 minutos/
Automatický pohotovostní režim po cca 2 minutách/
Stand-by automatico dopo circa 2 minuti/
Automatyczne przejście w stan czuwania po ok. 2 minutach/
約2分鐘後自動待機

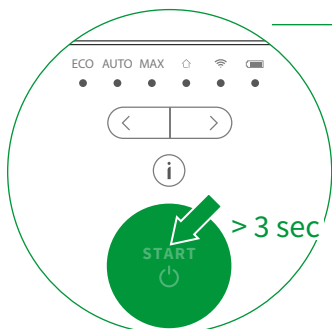
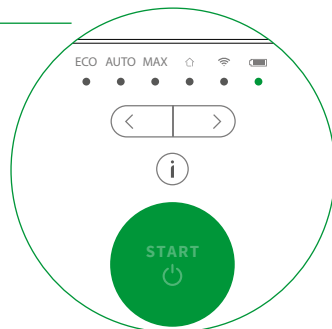

**Saugroboter ausschalten/
Switch off robot vacuum cleaner/
Éteindre le robot aspirateur/
Apagar el robot/ Vypnutí robotického
vysavače/ Spegnere il Robot Aspirapolvere/
Wyłączenie robota sprzątającego/
關閉掃地機器人**

DE Saugroboter warten
EN Maintenance
FR Entretienir le robot aspirateur
ES Mantenimiento del robot

Staubbehälter leeren/
Emptying the dust container/
Vider le bac à poussières/
Vaciar el depósito de polvo/

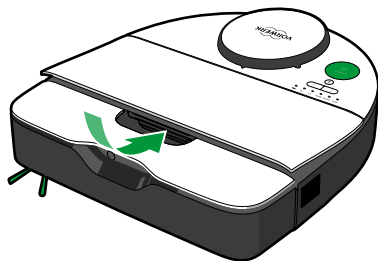

CZ Údržba robotického vysavače
IT Manutenzione del Robot Aspirapolvere
PL Serwisowanie robota sprzątającego
TW 保養與維護

Vyprázdnění nádoby na prach/
Svuotare il contenitore della polvere/
Opróżnianie pojemnika na kurz/
清空集塵盒

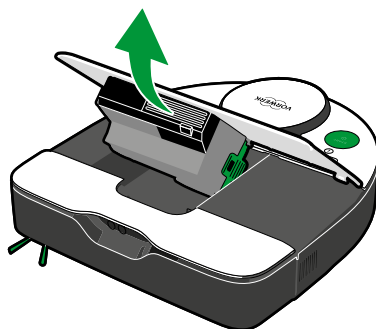

Filter reinigen/
Cleaning the filter/
Nettoyer le filtre/
Limpiar el filtro/

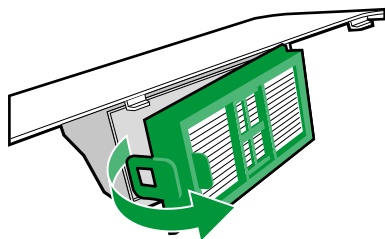

Čištění filtru/
Pulire il filtro/
Czyszczenie filtra/
清潔濾網

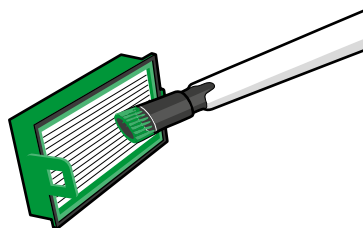

Seitenbürste und Rundbürste reinigen/
 Cleaning the side and roller brushes/
 Nettoyer la brosse latérale et la brosse ronde/
 Limpiar el cepillo lateral y el cepillo helicoidal/

Čištění bočního kartáče a hlavního kartáče/
 Pulire la spazzola laterale e la spazzola
 principale/ Czyszczenie szczotki bocznej
 i szczotki obrotowej/ 清潔側刷和滾刷

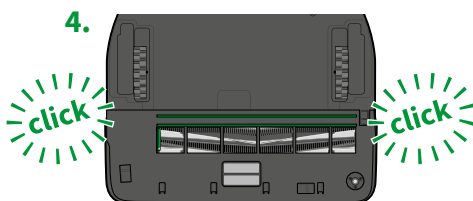
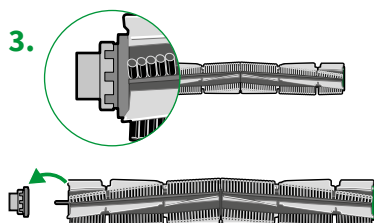
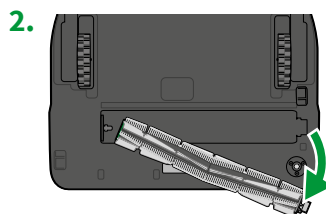
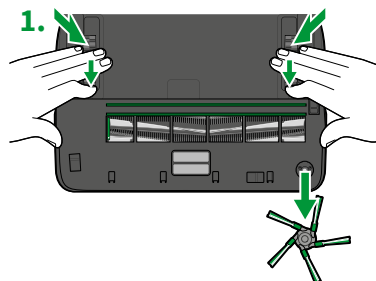

Sensoren reinigen/
 Cleaning the sensors/
 Nettoyer les capteurs/
 Limpiar los sensores/

Čištění senzorů/
 Pulire i sensori/
 Czyszczenie czujników/
 清潔感應器

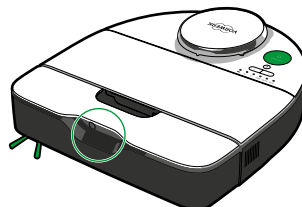
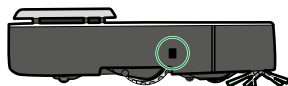
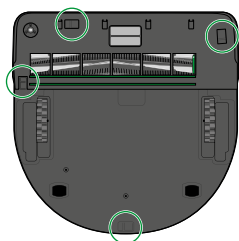

kobold

VR7 is part of
our Modular
Cleaning System

VORWERK

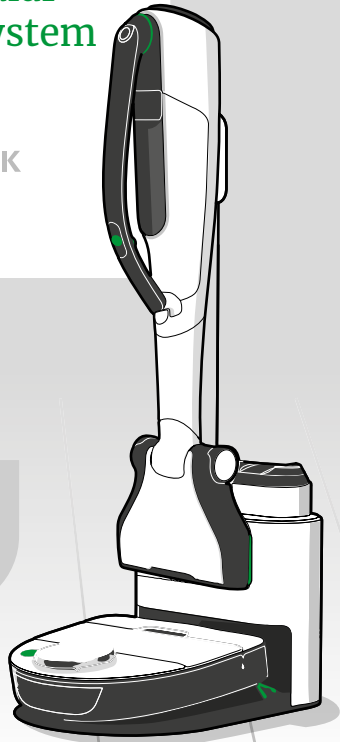

Learn more
about **VR7**
vorwerk.com



www.vorwerk.com/user-manual-Kobold-VR7